

第2回香川県空手道チャレンジカップ 結果一覧

形 幼年 男女

優勝	安部 弘章	和道会大川
2位	藤井 佑	創真道
3位	高原 くるみ	和道会 豊浜

形 小学5年 男子

優勝	三好 雄大	和道会大川
2位	内田 一志	糸東会 仲讃
3位	和田 航汰	日新館 本部

形 小学1年 男女

優勝	河野 遥人	和道会大川
2位	木田 結理奈	糸東会 多聞塾
3位	正木 来明	日新館 仏生山

形 小学5年 女子

優勝	増田 彩芽	日新館 綾川
2位	正木 ルリア	日新館 仏生山
3位	林 嘉媛	協会高松

形 小学2年 男女

優勝	岸岡 花怜	和道会 西讃
2位	林 嘉奕	協会高松
3位	古川 結菜	日新館 綾川

形 小学6年 男子

優勝	阿部 日翔	和道会大川
2位	筒井 悠晴	協会さぬぎ
3位	香川 柊音	錬成館

形 小学3年 男子

優勝	増元 咲久	協会高松
2位	木田 悠盛	糸東会 多聞塾
3位	村山 立樹	錬成館

形 小学6年 女子

優勝	岸岡 花音	和道会 西讃
2位	宮川 一生礼	佐藤道場
3位	熊野 妃美花	創真道

形 小学3年 女子

優勝	高野 美羅	創真道
2位	舟越 有希	協会高松
3位	丸尾 咲月	錬成館

形 中学生 男女

優勝	三田 咲哉	佐藤道場
2位	北川 凌成	糸東会 多聞塾
3位	宮本 恭輔	糸東会 多聞塾

形 小学4年 男子

優勝	古川 創太	日新館 綾川
2位	林 秀馬	協会高松
3位	同 沢宇	義照館 川島

形 小学4年 女子

優勝	河津 晴夏	佐藤道場
2位	西山 嘉歩	日新館 綾川
3位	増元 柑奈	協会高松

組手 幼年 男女

優勝	安部 弘章	和道会大川
2位	高原 くるみ	和道会 豊浜
3位	加藤 夢大	日新館 綾川

組手 小学5年 男子

優勝	岩田 龍星	和道会大野原
2位	廣瀬 鵬月	和道会大川
3位	舟越 隆毅	協会高松

組手 小学1年 男女

優勝	木田 結理奈	糸東会 多聞塾
2位	河野 遥人	和道会大川
3位	星野 夏紘	日新館 仏生山

組手 小学5年 女子

優勝	藤田 紗希	日新館 仏生山
2位	増田 彩芽	日新館 綾川
3位	林 嘉媛	協会高松

組手 小学2年 男女

優勝	高橋 昇生	和道会 西讃
2位	三上 倫太郎	協会さぬき
3位	佐久間 柚妃	和道会 豊浜

組手 小学6年 男子

優勝	香川 柊音	錬成館
2位	今井 祭士	創真道
3位	西村 太陽	糸東会 多聞塾

組手 小学3年 男子

優勝	松浦 玄	協会さぬき
2位	増元 咲久	協会高松
3位	木田 悠盛	糸東会 多聞塾

組手 小学6年 女子

優勝	岸岡 花音	和道会 西讃
2位	佐藤 凜果	修交会 三豊
3位	土居 妃茉莉	日新館 仏生山

組手 小学3年 女子

優勝	増田 明依	日新館 綾川
2位	筒井 美結	協会高松
3位	高野 美羅	創真道

組手 中学生 男子

優勝	熊野 結陽	創真道
2位	福田 太陽	佐藤道場
3位	三田 咲哉	佐藤道場

組手 小学4年 男子

優勝	三上 聡介	協会さぬき
2位	中西 悠仁	和道会 西讃
3位	古川 創太	日新館 綾川

組手 小学4年 女子

優勝	安岡 蘭乃愛	日新館 仏生山
2位	遠山 はる	和道会 豊浜
3位	岩松 ひより	日新館 仏生山

幼年男女 形

記録用

※結果を記入後、本部席へ提出

- ・全てフラッグ制とし2名ずつ演武する。メダルマッチ(決勝戦・3位決定戦)のみ1名での演武とする。
- ・各戦の敗者は敗者復活トーナメントへ進む
- ・基本形及び第1・第2指定形、自由形から選択し、1回戦からメダルマッチまで同じ形を使用してよい

👑 勝ち上がりトーナメント

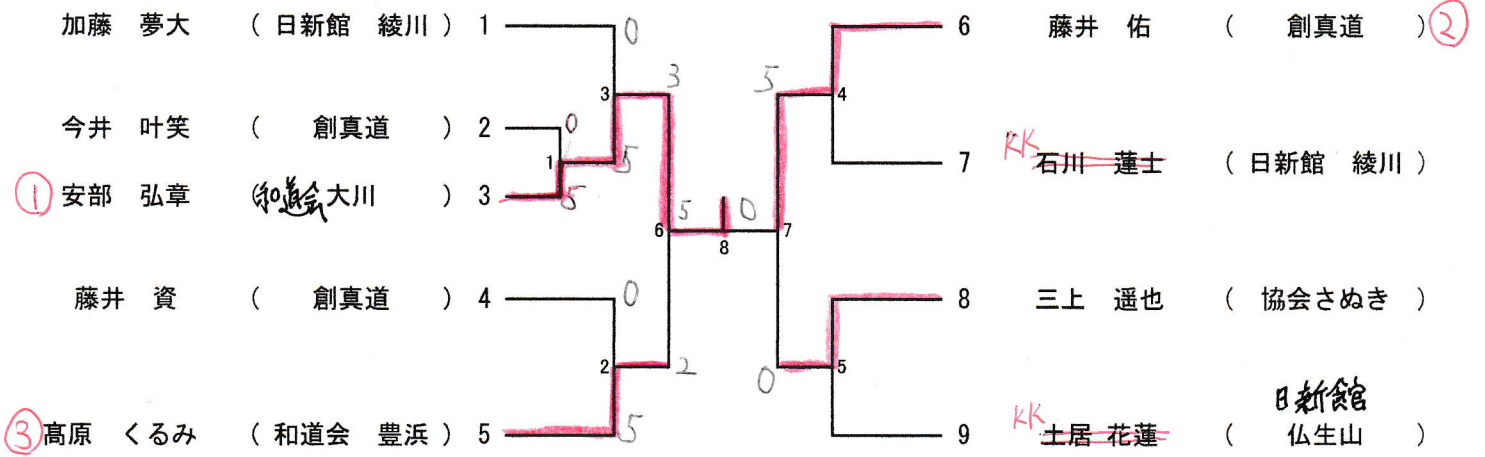

👑 敗者復活トーナメント

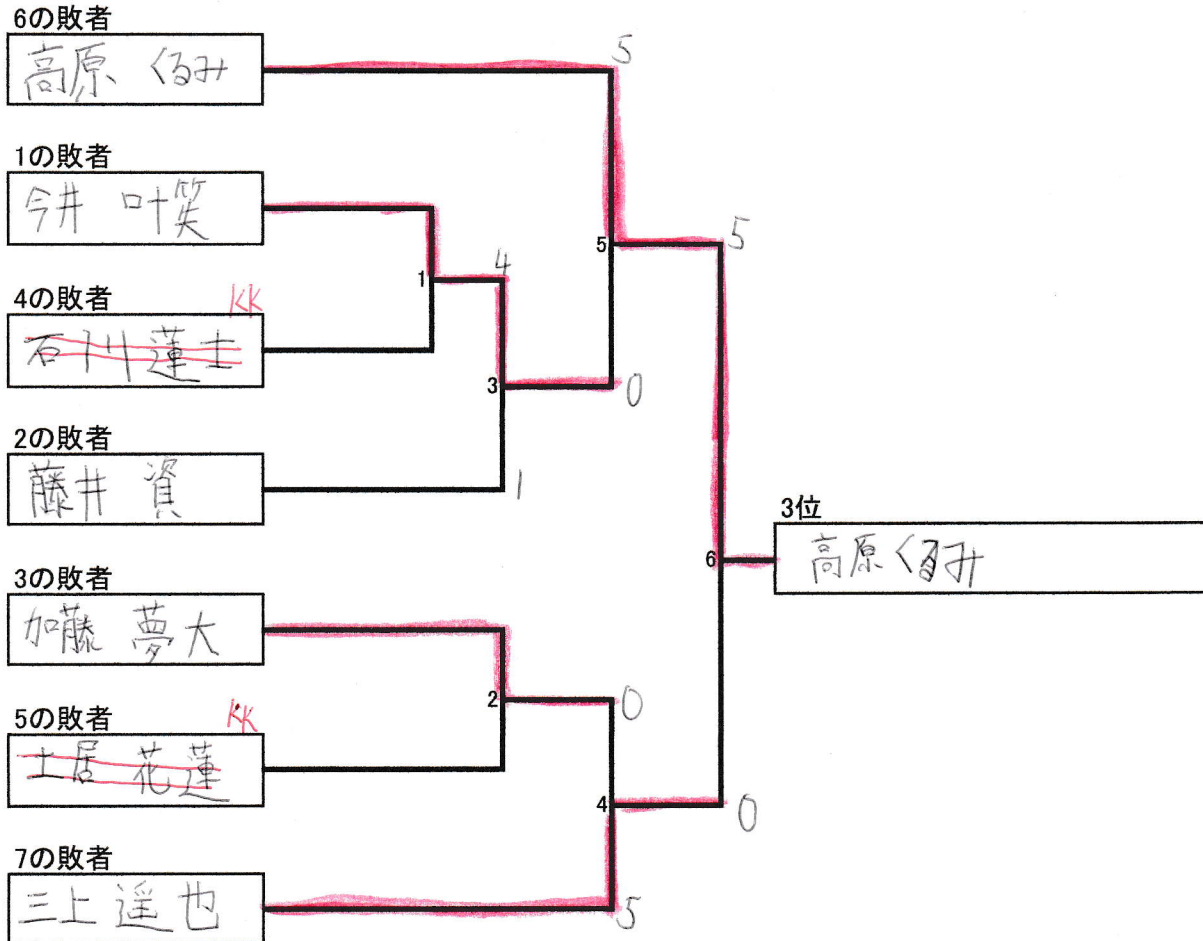

小学2年男女 形

記録用

※結果を記入後、本部席へ提出

- ・全てフラッグ制とし2名ずつ演武する。メダルマッチ(決勝戦・3位決定戦)のみ1名での演武とする。
- ・各戦の敗者は敗者復活トーナメントへ進む
- ・メダルマッチ(決勝戦・3位決定戦)以外は基本形及び第1・第2指定形、自由形から選択し、繰り返し使用して良いものとする。
- ・メダルマッチ(決勝戦・3位決定戦)のみそれまでに使用していない形を選択すること

👑 勝ち上がりトーナメント

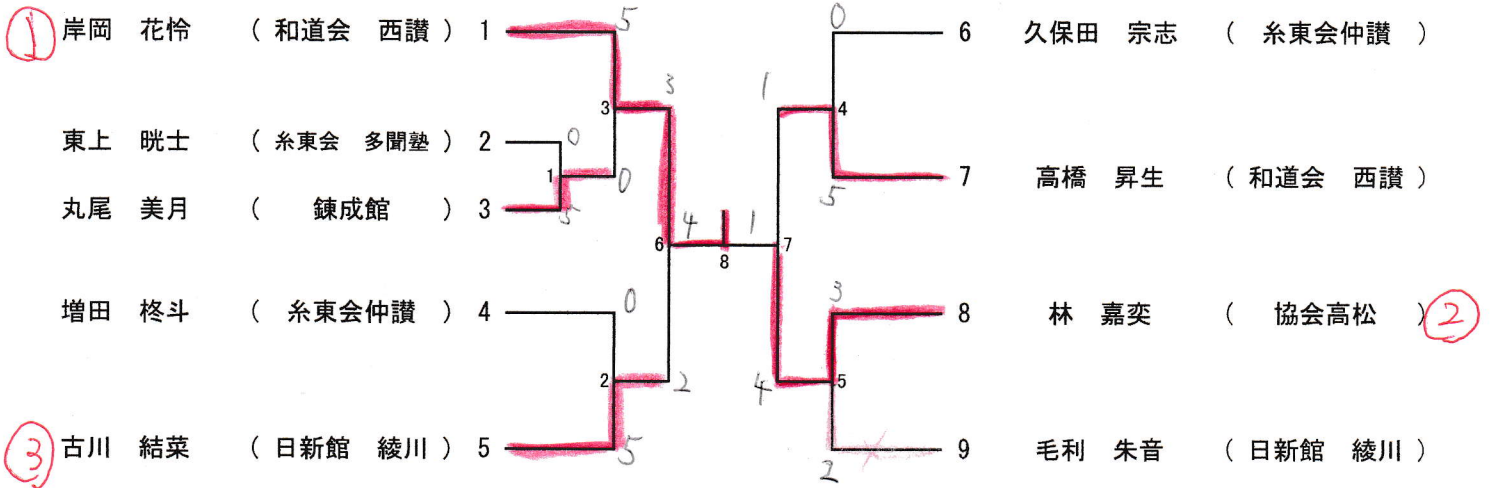

👑 敗者復活トーナメント

6の敗者

古川 結菜

1の敗者

東上 暁士

4の敗者

久保田 宗志

2の敗者

増田 柊斗

3の敗者

丸尾 美月

5の敗者

毛利 朱音

7の敗者

高橋 昇生

3位

古川 結菜

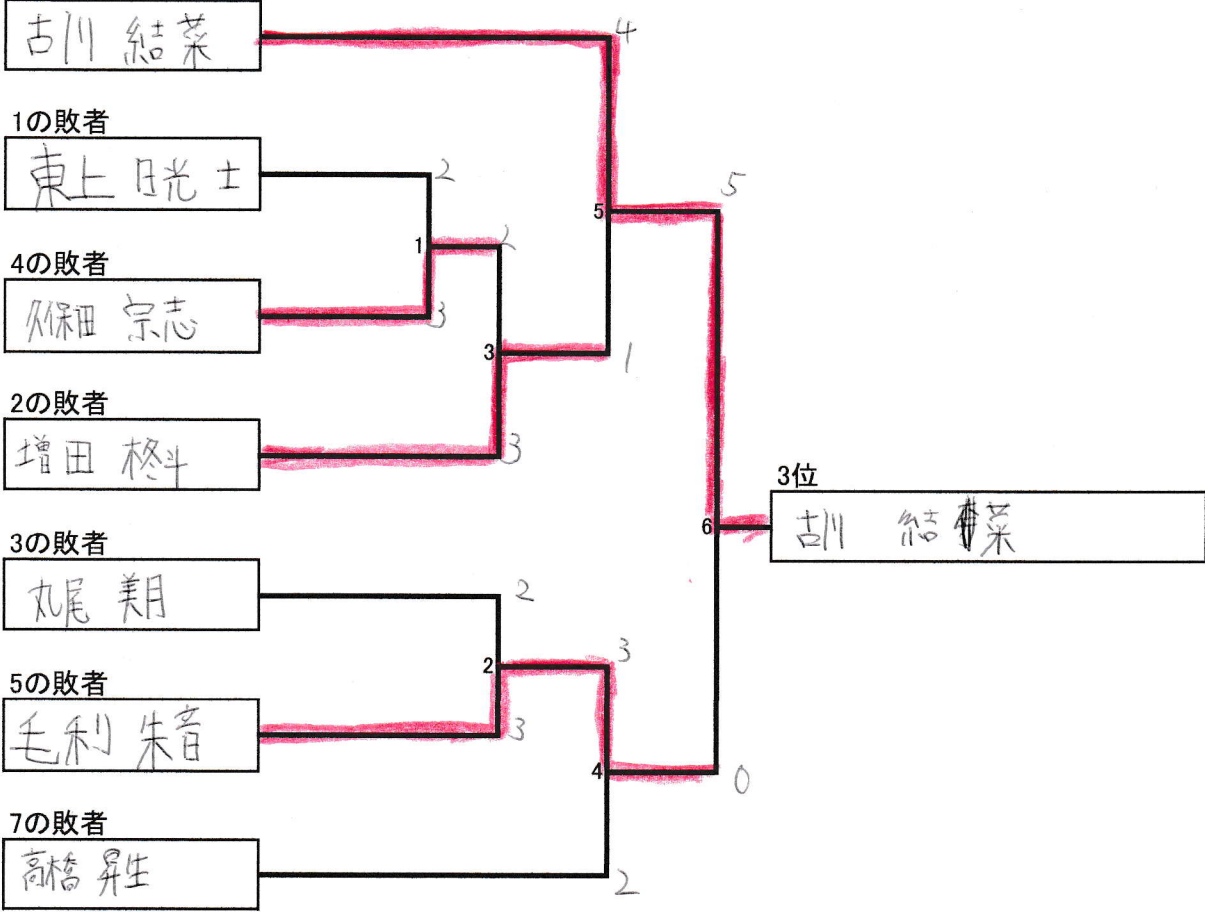

小学3年男子 形

記録用

※結果を記入後、本部席へ提出

- ・全てフラッグ制とし2名ずつ演武する。メダルマッチ(決勝戦・3位決定戦)のみ1名での演武とする。
- ・各戦の敗者は敗者復活トーナメントへ進む
- ・メダルマッチ(決勝戦・3位決定戦)以外は基本形及び第1・第2指定形、自由形から選択し、繰り返し使用して良いものとする。
- ・メダルマッチ(決勝戦・3位決定戦)のみそれまでに使用していない形を選択すること

🏆 勝ち上がりトーナメント

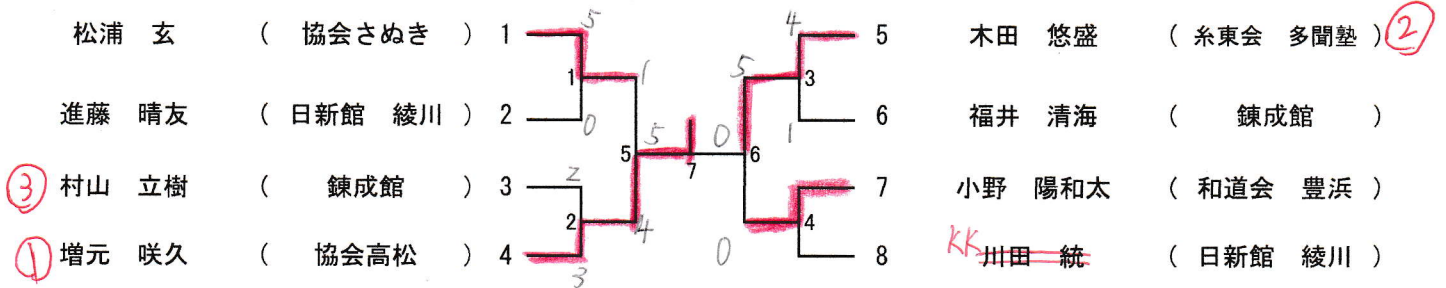

🏆 敗者復活トーナメント

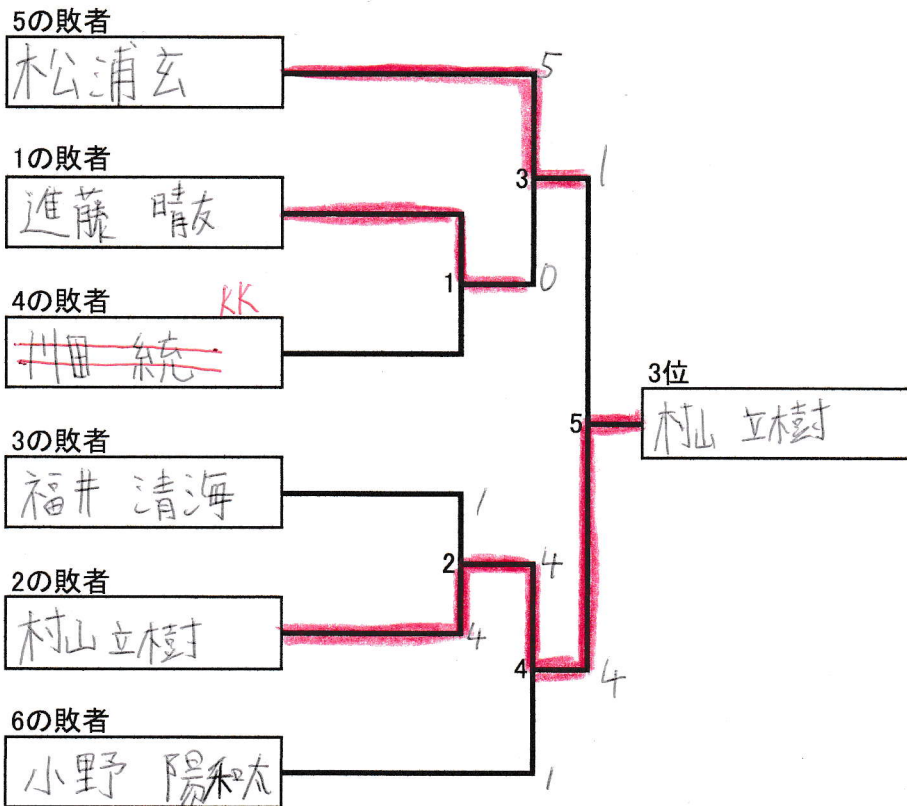

小学3年女子 形

記録用

※結果を記入後、本部席へ提出

- ・全てフラッグ制とし2名ずつ演武する。メダルマッチ(決勝戦・3位決定戦)のみ1名での演武とする。
- ・各戦の敗者は敗者復活トーナメントへ進む
- ・メダルマッチ(決勝戦・3位決定戦)以外は基本形及び第1・第2指定形、自由形から選択し、繰り返し使用して良いものとする。
- ・メダルマッチ(決勝戦・3位決定戦)のみそれまでに使用していない形を選択すること

👑 勝ち上がりトーナメント

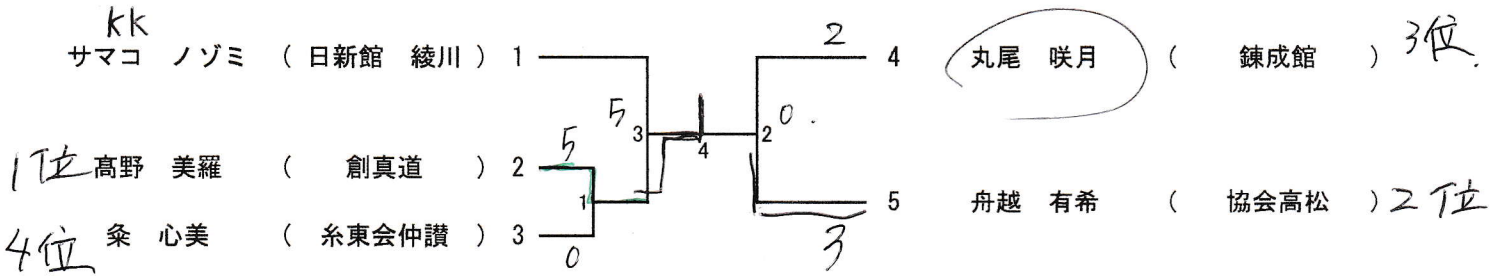

👑 敗者復活トーナメント

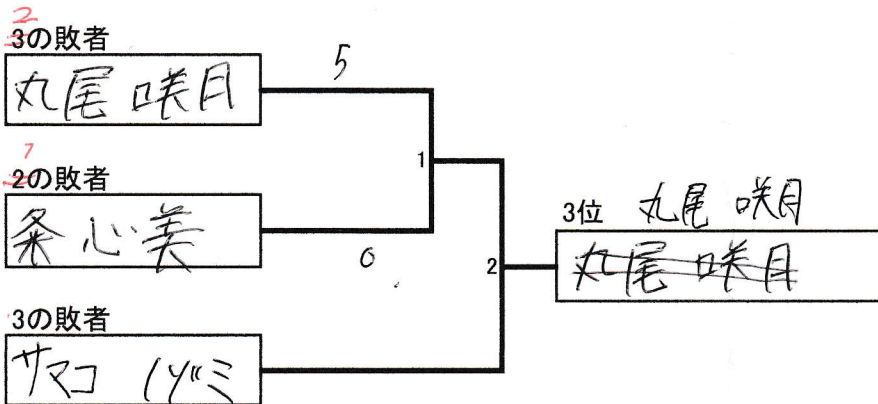

小学4年男子 形

記録用

※結果を記入後、本部席へ提出

- ・全てフラッグ制とし2名ずつ演武する。メダルマッチ(決勝戦・3位決定戦)のみ1名での演武とする。
- ・各戦の敗者は敗者復活トーナメントへ進む
- ・メダルマッチ(決勝戦・3位決定戦)以外は基本形及び第1・第2指定形、自由形から選択し、繰り返し使用して良いものとする。
- ・メダルマッチ(決勝戦・3位決定戦)のみそれまでに使用していない形を選択すること

🏆 勝ち上がりトーナメント

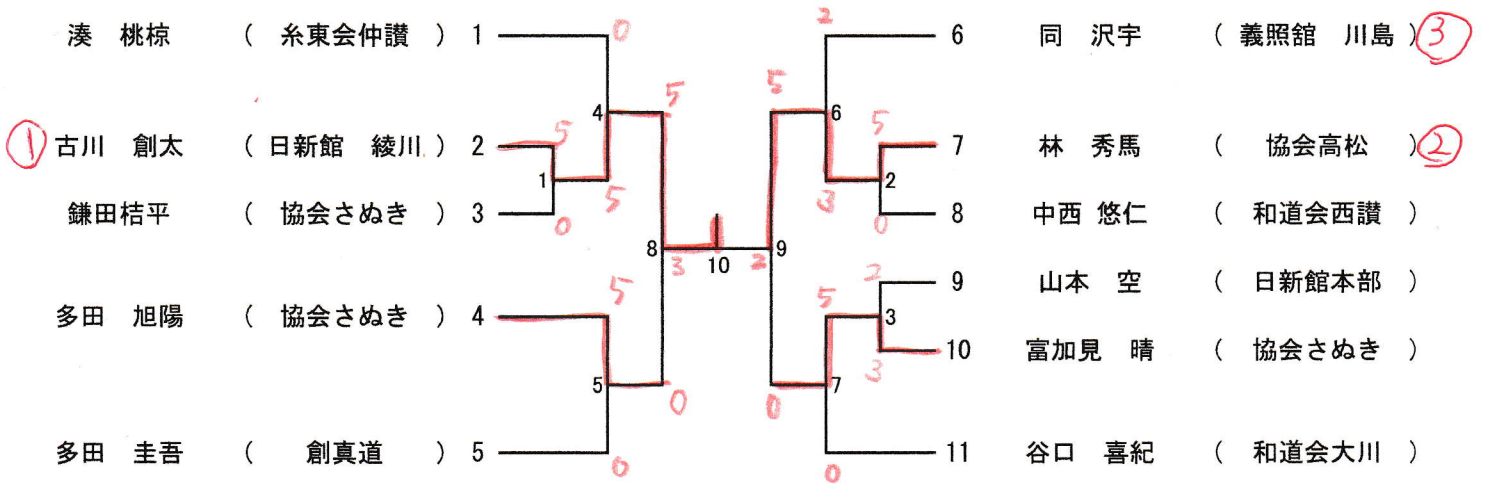

🏆 敗者復活トーナメント

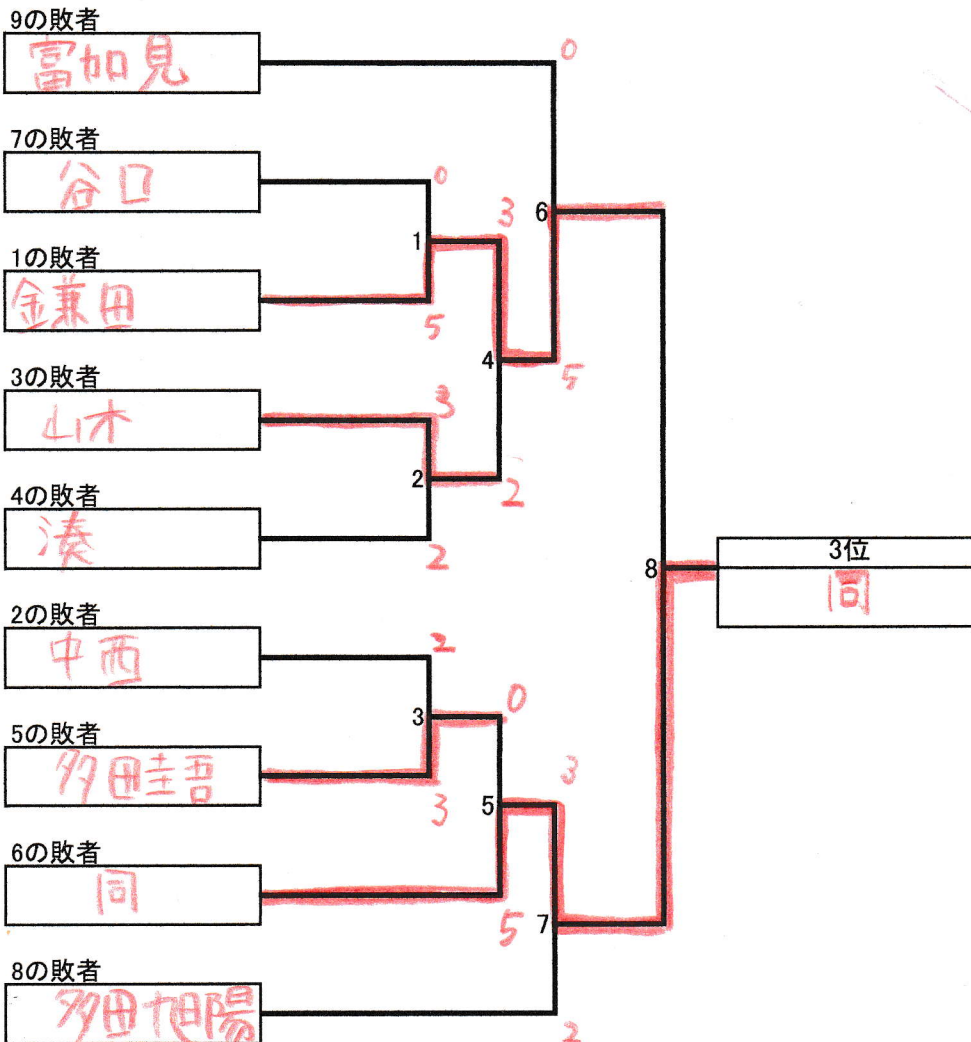

小学4年女子 形

記録用

※結果を記入後、本部席へ提出

- ・全てフラッグ制とし2名ずつ演武する。メダルマッチ(決勝戦・3位決定戦)のみ1名での演武とする。
- ・各戦の敗者は敗者復活トーナメントへ進む
- ・メダルマッチ(決勝戦・3位決定戦)以外は基本形及び第1・第2指定形、自由形から選択し、繰り返し使用して良いものとする。
- ・メダルマッチ(決勝戦・3位決定戦)のみそれまでに使用していない形を選択すること

👑 勝ち上がりトーナメント

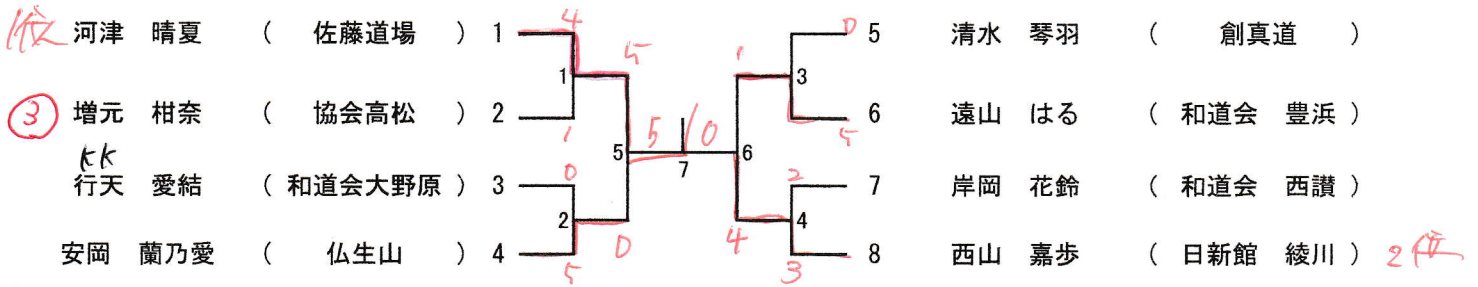

👑 敗者復活トーナメント

5の敗者

安岡蘭乃愛

1の敗者

増元柑奈

4の敗者

岸岡花鈴

3の敗者

清水琴羽

2の敗者 kk

行天愛結

6の敗者

遠山はる

3位
増元柑奈

4

小学5年男子 形

記録用

※結果を記入後、本部席へ提出

- ・全てフラッグ制とし2名ずつ演武する。メダルマッチ(決勝戦・3位決定戦)のみ1名での演武とする。
- ・各戦の敗者は敗者復活トーナメントへ進む
- ・メダルマッチ(決勝戦・3位決定戦)以外は基本形及び第1・第2指定形、自由形から選択し、繰り返し使用して良いものとする。
- ・メダルマッチ(決勝戦・3位決定戦)のみそれまでに使用していない形を選択すること

👑 勝ち上がりトーナメント

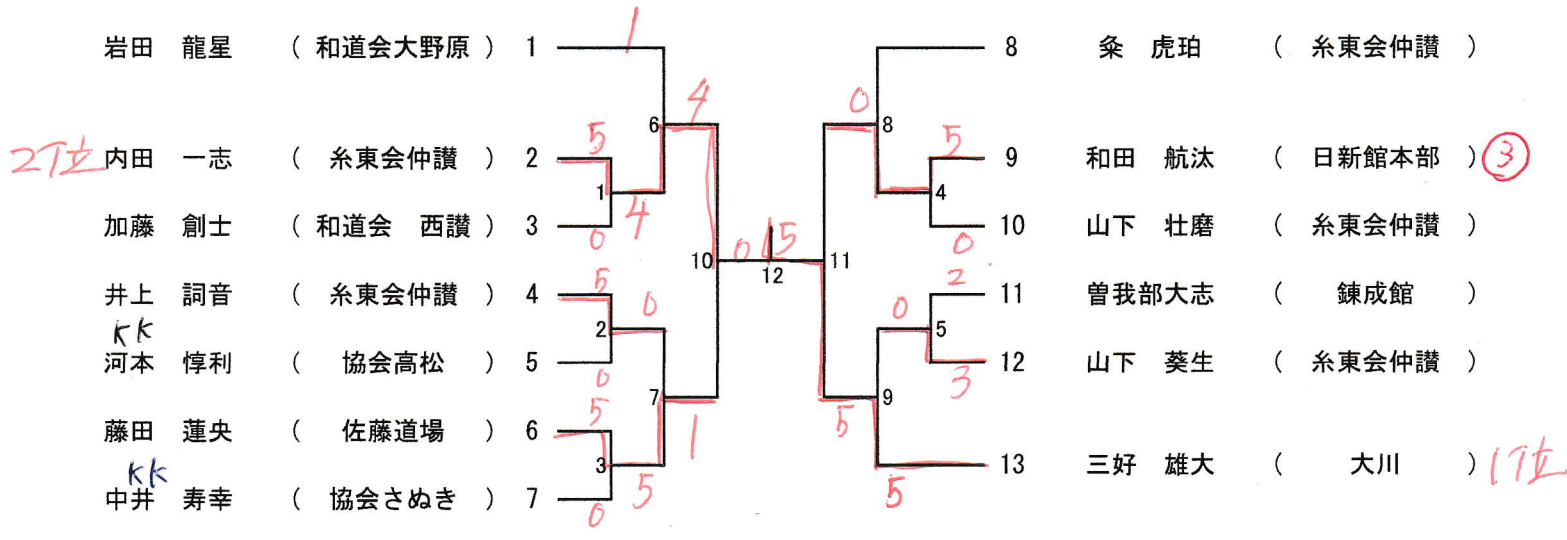

👑 敗者復活トーナメント

3位

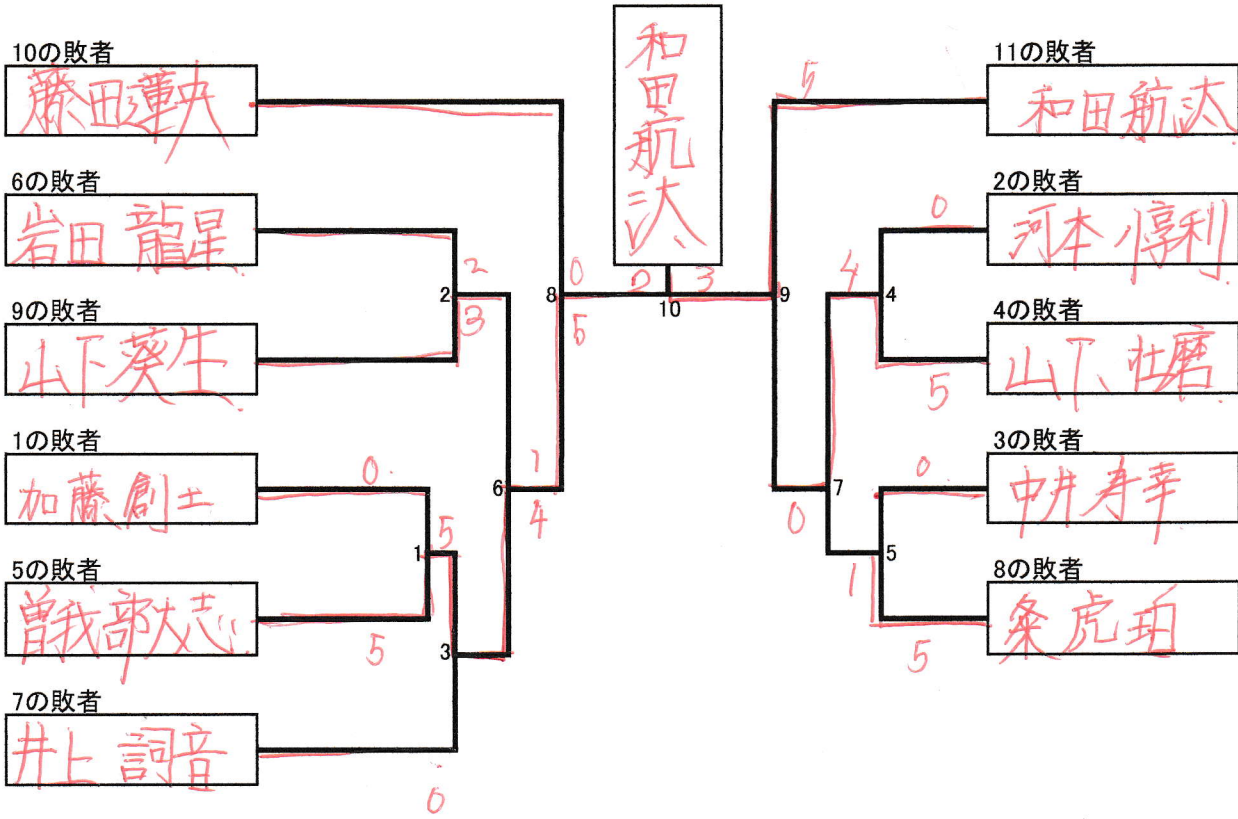

小学5年女子 形

記録用

※結果を記入後、本部席へ提出

- ・全てフラッグ制とし2名ずつ演武する。メダルマッチ(決勝戦・3位決定戦)のみ1名での演武とする。
- ・各戦の敗者は敗者復活トーナメントへ進む
- ・メダルマッチ(決勝戦・3位決定戦)以外は基本形及び第1・第2指定形、自由形から選択し、繰り返し使用して良いものとする。
- ・メダルマッチ(決勝戦・3位決定戦)のみそれまでに使用していない形を選択すること

👑 勝ち上がりトーナメント

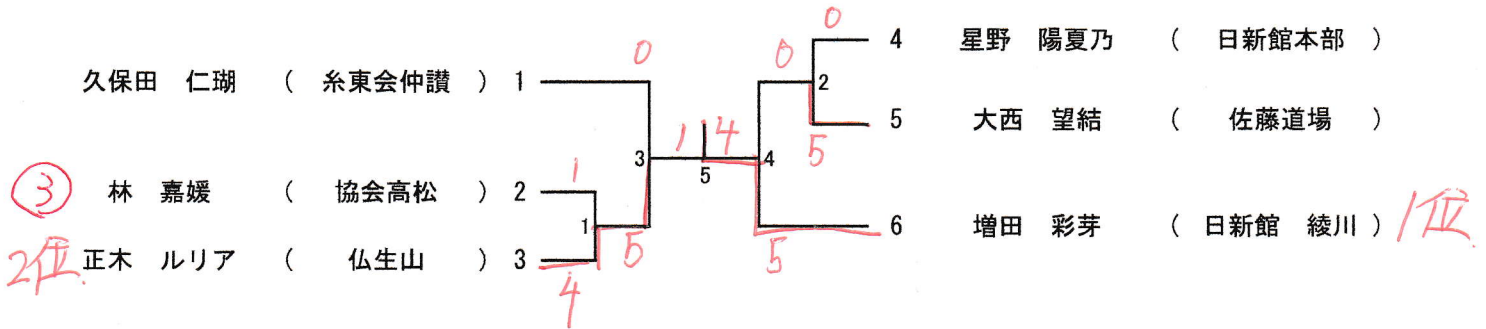

👑 敗者復活トーナメント

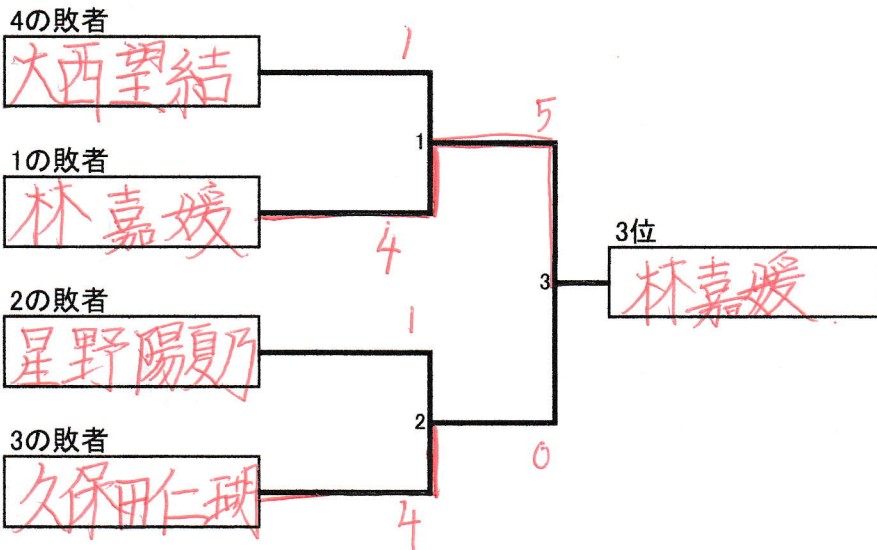

小学6年男子 形

記録用

※結果を記入後、本部席へ提出

- ・全てフラッグ制とし2名ずつ演武する。メダルマッチ(決勝戦・3位決定戦)のみ1名での演武とする。
- ・各戦の敗者は敗者復活トーナメントへ進む
- ・メダルマッチ(決勝戦・3位決定戦)以外は基本形及び第1・第2指定形、自由形から選択し、繰り返し使用して良いものとする。
- ・メダルマッチ(決勝戦・3位決定戦)のみそれまでに使用していない形を選択すること

👑 勝ち上がりトーナメント

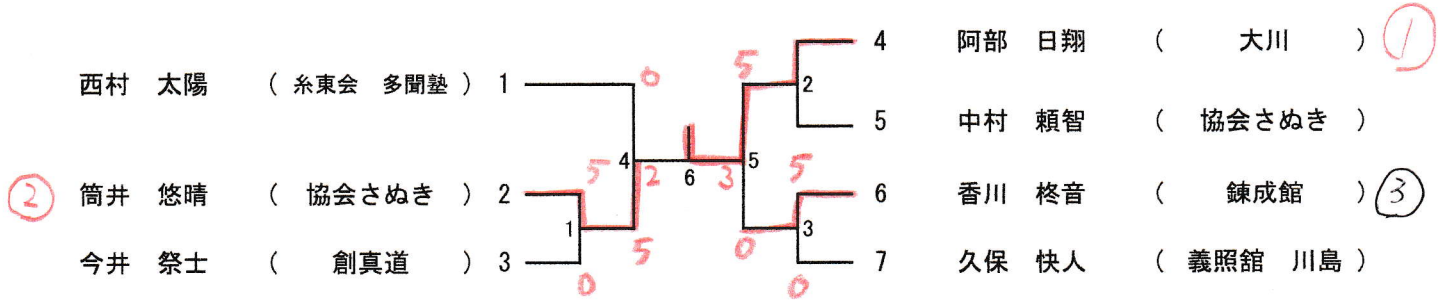

👑 敗者復活トーナメント

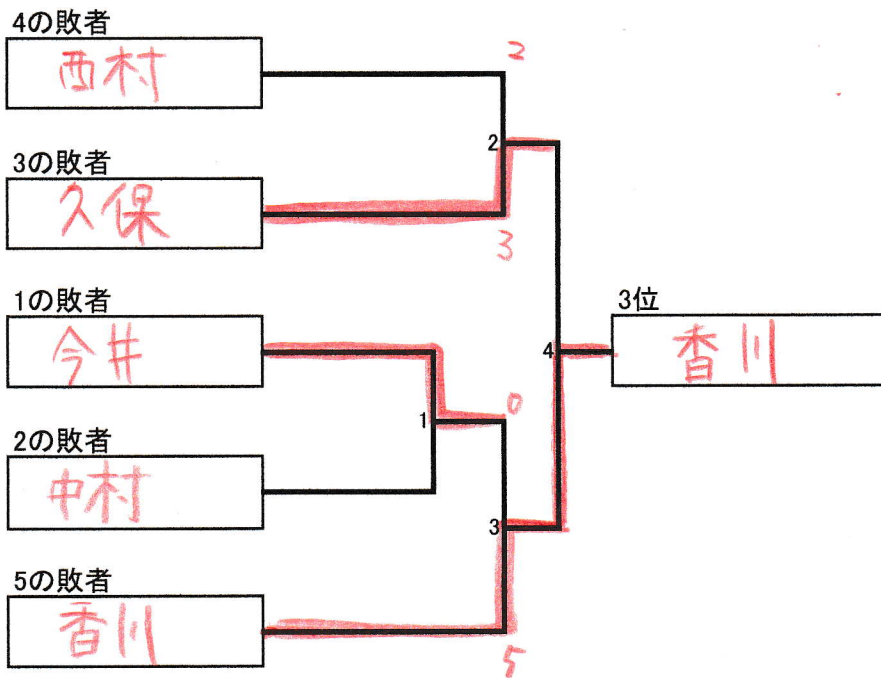

小学6年女子 形

記録用

※結果を記入後、本部席へ提出

- ・全てフラッグ制とし2名ずつ演武する。メダルマッチ(決勝戦・3位決定戦)のみ1名での演武とする。
- ・各戦の敗者は敗者復活トーナメントへ進む
- ・メダルマッチ(決勝戦・3位決定戦)以外は基本形及び第1・第2指定形、自由形から選択し、繰り返し使用して良いものとする。
- ・メダルマッチ(決勝戦・3位決定戦)のみそれまでに使用していない形を選択すること

👑 勝ち上がりトーナメント

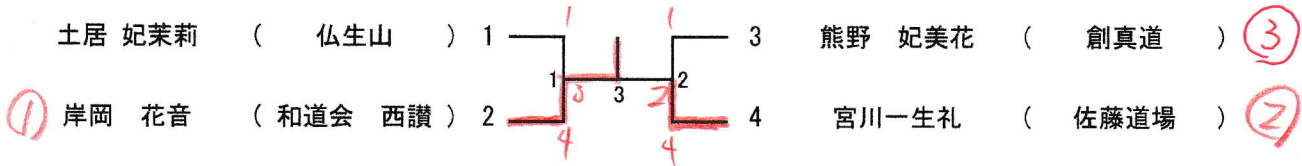

👑 敗者復活トーナメント

1の敗者

土居

2の敗者

熊野

3位

熊野

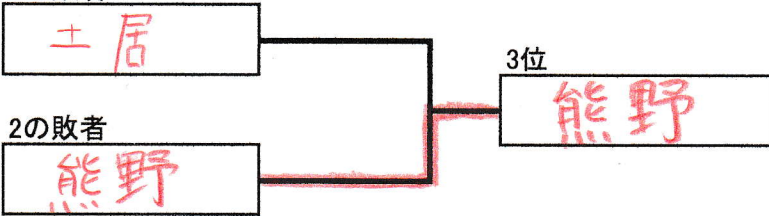

中学男女 形

記録用

※結果を記入後、本部席へ提出

- ・全てフラッグ制とし2名ずつ演武する。メダルマッチ(決勝戦・3位決定戦)のみ1名での演武とする。
- ・各戦の敗者は敗者復活トーナメントへ進む
- ・メダルマッチ(決勝戦・3位決定戦)以外は基本形及び第1・第2指定形、自由形から選択し、繰り返し使用して良いものとする。
- ・メダルマッチ(決勝戦・3位決定戦)のみそれまでに使用していない形を選択すること

🏆 勝ち上がりトーナメント

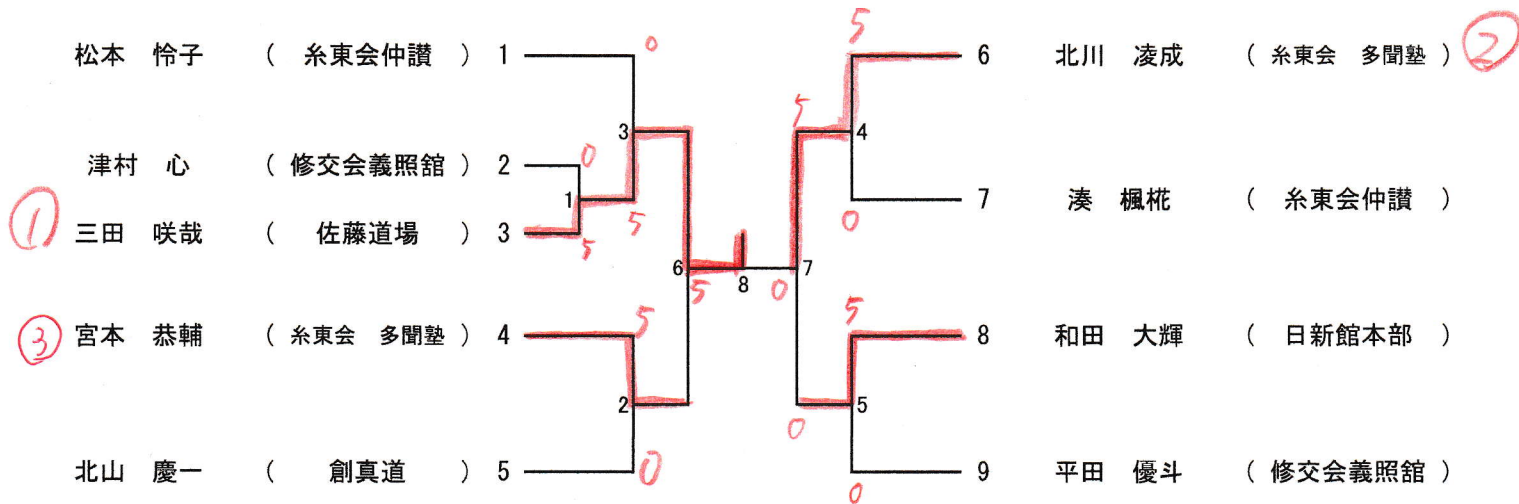

🏆 敗者復活トーナメント

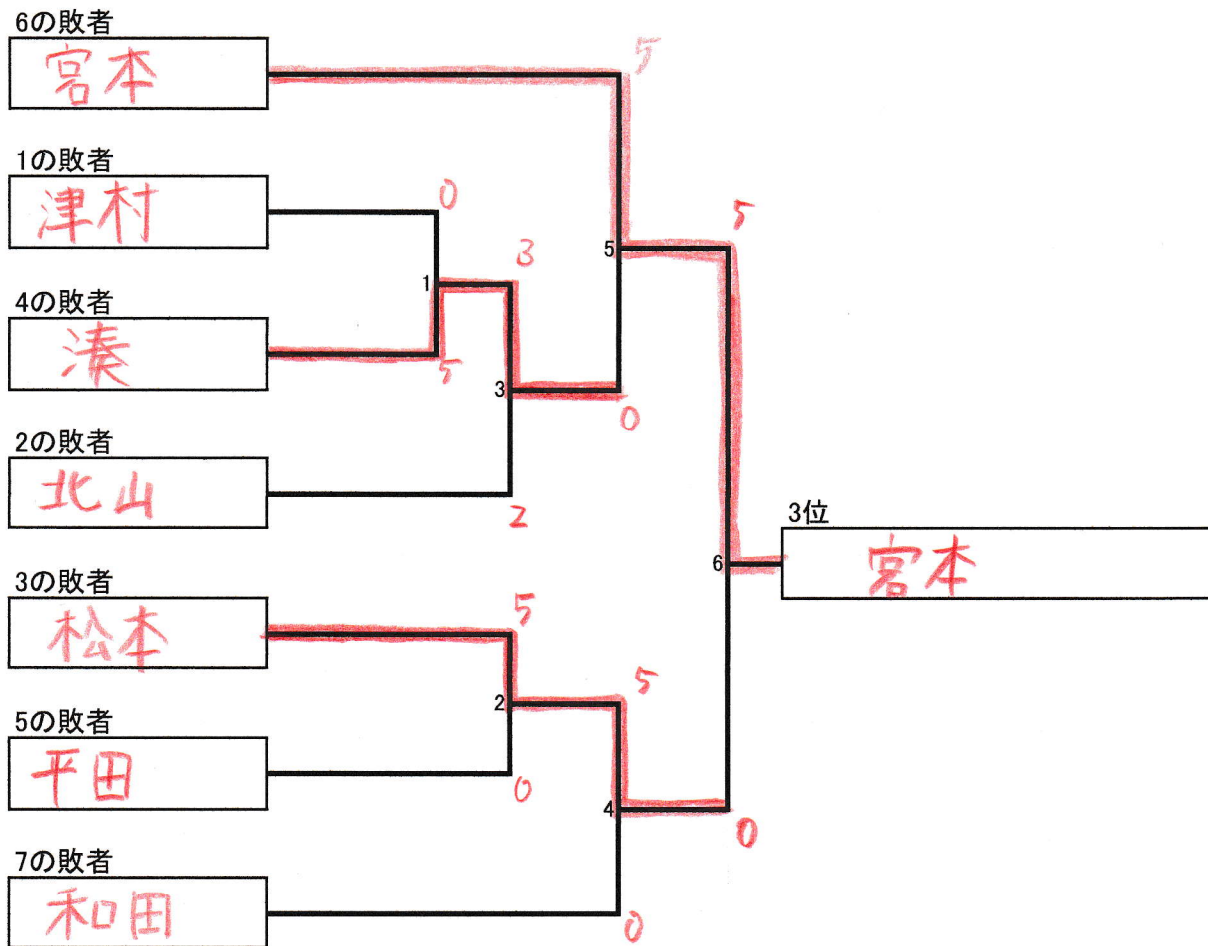

幼年男女 組手

記録用

※結果を記入後、本部席へ提出

予選リーグ

- 各リーグ2名の勝者が決勝トーナメントに出場できる。
- 1分フルタイム。競技時間内に6ポイント先取ならびに競技終了時、得点の多い選手を勝ちとする。
- 連戦となる場合は、1分（帯の色が変わる場合は+1分）インターバル
- いずれの試合も同点の場合は、先取した競技者が勝者となる。また、先取なしで同点の場合は判定とする。
- 最終順位付けの際、勝ち数が同数の場合、総ポイントの多い選手の勝ちとする。

Aブロック			1 増田	2 三上	3 安部	4 高原	順位	赤	青
1	増田 千隼	(日新館綾川)		① 5-0	③ X 0-6	⑤ X X-5	3	① 増田	- 三上
2	三上 遥也	(協会さぬぎ)	1 X-5		⑥ X 0-4	④ X 0-6	4	② 安部	- 高原
3	安部 弘章	(和道会大川)	6 0-0	4 0-0		② 4-1	1	③ 増田	- 安部
4	高原 くるみ	(和道会豊浜)	7 0-0	6 0-0	1 X-4		2	④ 三上	- 高原
								⑤ 増田	- 高原
								⑥ 三上	- 安部

Bブロック			5 今井	6 加藤	7 土居	順位	赤	青
5	今井 叶笑	(創真道)		① X 5-5	② 0-KK	2	① 今井	- 加藤
6	加藤 夢大	(日新館綾川)	5 0-5		③ 0-KK	1	② 今井	- 土居
7	土居 花蓮 ^{KK}	(日新館仏生山)	X KK-	X KK-		3	③ 加藤	- 土居

決勝トーナメント

- 1分30秒フルタイム。競技時間内に6ポイント差ならびに競技終了時、得点の多い選手を勝ちとする。

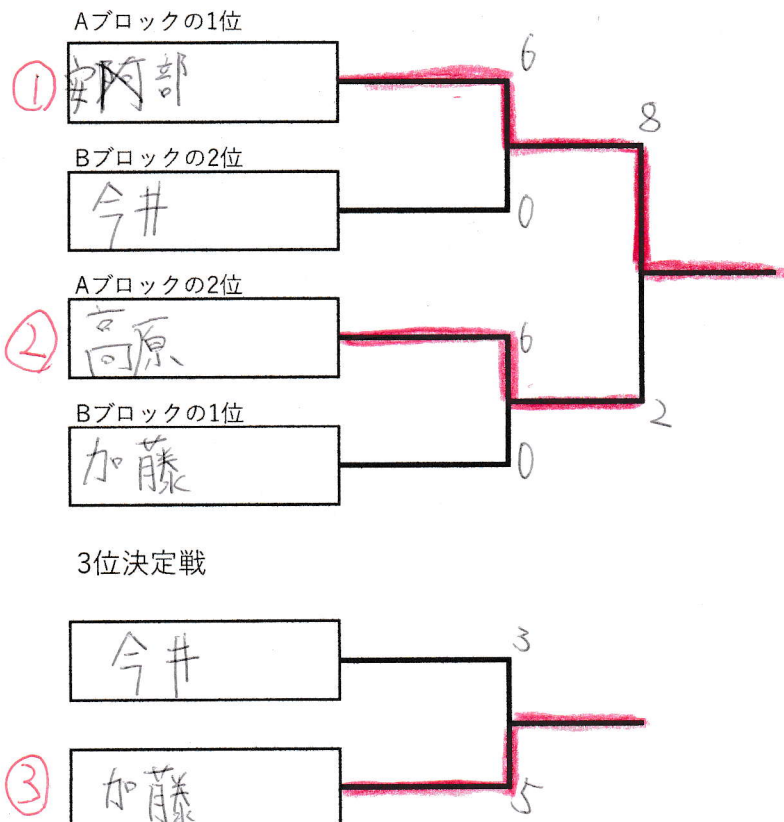

小学1年男女 組手

記録用

※結果を記入後、本部席へ提出

👑 決勝リーグ

- ・ 1分30秒フルタイム。競技時間内に6ポイント差ならびに競技終了時、得点の多い選手を勝ちとする。
- ・ 連戦となる場合は、1分30秒（帯の色が変わる場合は+1分30秒）インターバル
- ・ いずれの試合も同点の場合は、先取した競技者が勝者となる。また、先取なしで同点の場合は判定とする。
- ・ 最終順位付けの際、勝ち数が同数の場合、総ポイントの多い選手の勝ちとする。

Aブロック			1河野	2北山	3木田	4星野	順位
②	1	河野 遥人 (和道会大川)		① 0-8	③ X 5-9	⑤ 0 5-2	2
	2	北山 千尋 (創真道)	X 0-8		⑥ X 0-6	④ X 0-3	4
①	3	木田 結理奈 (糸東会多聞塾)	0 9-5	0 6-0		② 0 7-0	1
③	4	星野 夏絃 (日新館仏生山)	X 2-5	0 3-0	X 0-7		3

赤

青

① 河野 - 北山

② 木田 - 星野

③ 河野 - 木田

④ 北山 - 星野

⑤ 河野 - 星野

⑥ 北山 - 木田

小学2年男女 組手

記録用

※結果を記入後、本部席へ提出

予選リーグ

- ・ 各リーグ2名の勝者が決勝トーナメントに出場できる。全ブロック順位確定後、本部席にてトーナメントのくじを引く
- ・ 1分フルタイム。競技時間内に6ポイント先取ならびに競技終了時、得点の多い選手を勝ちとする。
- ・ 連戦となる場合は、1分（帯の色が変わる場合は+1分）インターバル
- ・ いずれの試合も同点の場合は、先取した競技者が勝者となる。また、先取なしで同点の場合は判定とする。
- ・ 最終順位付けの際、勝ち数が同数の場合、総ポイントの多い選手の勝ちとする。

Aブロック	1 久保田	2 三上	3 高橋	4 今井	5 毛利	順位	赤	青
1 久保田 涼介 (糸東会多聞塾)		① X 1-4	⑥ X 3-8	⑨ 0 4-2	③ 0 7-0	3	① 久保田-	三上
② 2 三上 倫太郎 (協会さぬぎ)	4-1		④ X 2-32	⑦ 0 2-1	⑩ 0 5-0	1	② 高橋-	今井
① 3 高橋 昇生 (和道会西讃)	X 0-3	2 X 8-3		② 0 6-0	⑧ 0 8-3	2	③ 久保田-	毛利
4 今井 玲士 (創真道)	2 X 6-#	X 1-2	0-6		⑤ 0 7-1	4	④ 三上-	高橋
5 毛利 朱音 (日新館綾川)	0 X 1-7	X 7-7	0-7	1-7		5	⑤ 今井-	毛利
		0 5					⑥ 久保田-	高橋
							⑦ 三上-	今井
							⑧ 高橋-	毛利
							⑨ 久保田-	今井
							⑩ 三上-	毛利

Bブロック	6 久本	7 林	8 佐久間	9 丸尾	10 東上	順位	赤	青
6 久本 浩太郎 (創真道)		① X 3-4	⑥ X 0-7	⑨ X 0-6	③ 0 2-1	4	① 久本-	林
7 林 嘉奕 (協会高松)	4-3		④ X 2-7	⑦ X 0-0定	⑩ 0 1-0	3	② 佐久間-	丸尾
③ 8 佐久間 柚妃 (和道会豊浜)	7-0	7-2		② 0 6-0	⑧ 0 4-1	1	③ 久本-	東上
9 丸尾 美月 (錬成館)	6-0	0-0判	X 0-6		⑤ 0 6-0	2	④ 林-	佐久間
10 東上 暁士 (糸東会多聞塾)	1-2	0-1	1-4	0-6		5	⑤ 丸尾-	東上
							⑥ 久本-	佐久間
							⑦ 林-	丸尾
							⑧ 佐久間-	東上
							⑨ 久本-	丸尾
							⑩ 林-	東上

決勝トーナメント

- ・ 1分30秒フルタイム。競技時間内に6ポイント差ならびに競技終了時、得点の多い選手を勝ちとする。

Aブロックの1位

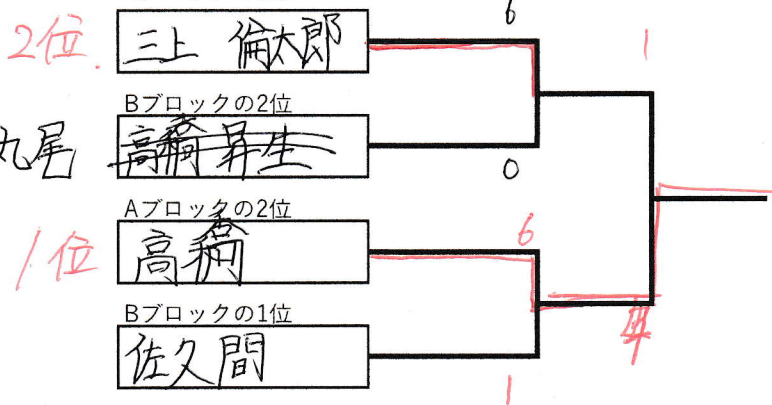

Bブロックの2位

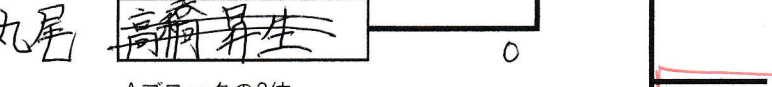

Aブロックの2位



Bブロックの1位

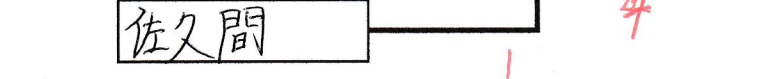

3位決定戦

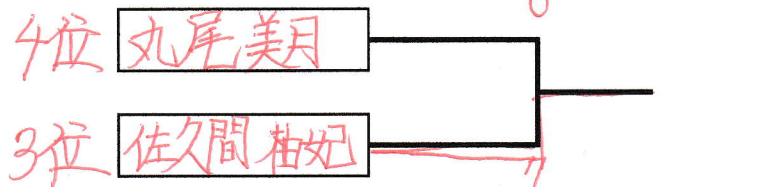

小学3年男子 組手

記録用

※結果を記入後、本部席へ提出

👑 決勝リーグ

- ・ 1分30秒フルタイム。競技時間内に6ポイント差ならびに競技終了時、得点の多い選手を勝ちとする。
- ・ 連戦となる場合は、1分30秒（帯の色が変わる場合は+1分30秒）インターバル
- ・ いずれの試合も同点の場合は、先取した競技者が勝者となる。また、先取なしで同点の場合は判定とする。
- ・ 最終順位付けの際、勝ち数が同数の場合、総ポイントの多い選手の勝ちとする。

Aブロック			1 松浦	2 増元	3 木田	4 福井	5 村山	6 小野	順位
①	1	松浦 玄 (協会さぬぎ)		① 0 6-0	④ 0 5-1	⑦ 0 6-0	⑩ 0 6-0	⑮ 0 5-0	1
②	2	増元 咲久 (協会高松)	X 0-6		⑪ 0 4-1	⑭ 0 5-0	⑧ 0 4-2	⑥ X 2-2	2
③	3	木田 悠盛 (糸東会多聞塾)	X 1-5	X 1-4		② 0 3-0	⑬ 0 6-0	⑨ 0 2-1	3
	4	福井 清海 (錬成館)	X 0-6	X 0-5	X 0-3		⑤ 0 3-1	⑫ 0 6-3	4
	5	村山 立樹 (錬成館)	X 0-6	X 2-4	X 0-6	X 1-3		③ 0 4-1	5
	6	小野 陽和太 (和道会豊浜)	X 0-5	0 2-2	X 1-2	X 3-6	X 1-4		6

	赤	青
①	松浦 6 - 0	増元
②	木田 3 - 0	福井
③	村山 4 - 1	小野
④	松浦 5 - 1	木田
⑤	福井 3 - 1	村山
⑥	増元 2 - 2	小野
⑦	松浦 6 - 0	福井
⑧	増元 4 - 2	村山
⑨	木田 2 - 1	小野
⑩	松浦 6 - 0	村山
⑪	増元 4 - 1	木田
⑫	福井 6 - 3	小野
⑬	木田 6 - 0	村山
⑭	増元 5 - 0	福井
⑮	松浦 5 - 0	小野

小学3年女子 組手

記録用

※結果を記入後、本部席へ提出

👑 決勝リーグ

- ・ 1分30秒フルタイム。競技時間内に6ポイント差ならびに競技終了時、得点の多い選手を勝ちとする。
- ・ 連戦となる場合は、1分30秒（帯の色が変わる場合は+1分30秒）インターバル
- ・ いずれの試合も同点の場合は、先取した競技者が勝者となる。また、先取なしで同点の場合は判定とする。
- ・ 最終順位付けの際、勝ち数が同数の場合、総ポイントの多い選手の勝ちとする。

Aブロック			1	2	3	4	5	順位
③	1	高野 美羅 (創真道)		① X 1-2	⑥ X 0-1	⑨	③ O 2-0	3
②	2	筒井 美結 (協会高松)	O 2-1		④ O 1-0	⑦	⑩ X 0-0 (1-3)	2
①	3	増田 明依 (日新館綾川)	O 1-0	X 0-1		②	⑧ O 2-0	1
KK	4	サマコ ノゾミ (日新館綾川)					⑤	
	5	丸尾 咲月 (錬成館)	X 0-2	O 0-0 (3-1)	X 0-2			4

再試合

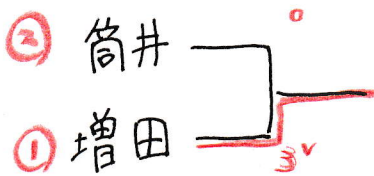

	赤	青
①	高野 1-2	筒井
②	増田 -	サマコ
③	高野 2-0	丸尾
④	筒井 1-0	増田
⑤	サマコ -	丸尾
⑥	高野 0-1	増田
⑦	筒井 -	サマコ
⑧	増田 2-0	丸尾
⑨	高野 -	サマコ
⑩	筒井 0-0 (1-3)	丸尾

小学4年男子 組手

記録用

※結果を記入後、本部席へ提出

予選リーグ

- 各リーグ2名の勝者が決勝トーナメントに出場できる。
- 1分フルタイム。競技時間内に6ポイント先取ならびに競技終了時、得点の多い選手を勝ちとす
- 連戦となる場合は、1分（帯の色が変わる場合は+1分）インターバル
- いずれの試合も同点の場合は、先取した競技者が勝者となる。また、先取なしで同点の場合は判
- 最終順位付けの際、勝ち数が同数の場合、総ポイントの多い選手の勝ちとする。

Aブロック	1 三上	2 林	3 多田圭	4 富加見	5 中西	順位	赤	青
① 1 三上 聡介 (協会さぬき)		① 〇-0	⑥ 〇-0	⑨ 〇-2✓	③ 〇-2	①	① 三上 〇-0 林	
2 林 秀馬 (協会高松)	X-6✓		④ 〇-0	⑦ 〇-1	⑩ X-4✓	3	② 多田 〇-4 富加見	
3 多田 圭吾 (創真道)	X-4✓	X-1✓		② X-4✓	⑧ X-4✓	5	③ 林 〇-2 中西	
4 富加見 晴 (協会さぬき)	✓X-3	1-3✓	✓4-0		⑤ X-5✓	4	④ 三上 〇-0 多田	
② 5 中西 悠仁 (和道会西讃)	X-2✓	✓4-0	✓4-0	✓5-0		②	⑤ 富加見 〇-5 中西	

Bブロック	5 鎌田	6 同	7 多田旭	8 古川	順位	赤	青
5 鎌田 桔平 (協会さぬき)		① X-2✓	③ X-3✓	⑤ X-3✓	4	① 鎌田 〇-2 同	
6 同 沢宇 (糸東会多聞塾)	〇-0		⑥ 〇-0	④ 〇-0	①	② 多田 2-2✓ 古川	
7 多田 旭陽 (協会さぬき)	〇-0	X-0		② X-2✓	3	③ 鎌田 〇-3 多田	
③ 8 古川 創太 (日新館綾川)	✓3-0	X-0 (1-3)	✓2-2		②	④ 同 (8-9) 古川	

決勝トーナメント

- 1分30秒フルタイム。競技時間内に6ポイント差ならびに競技終了時、得点の多い選手を勝ちとす

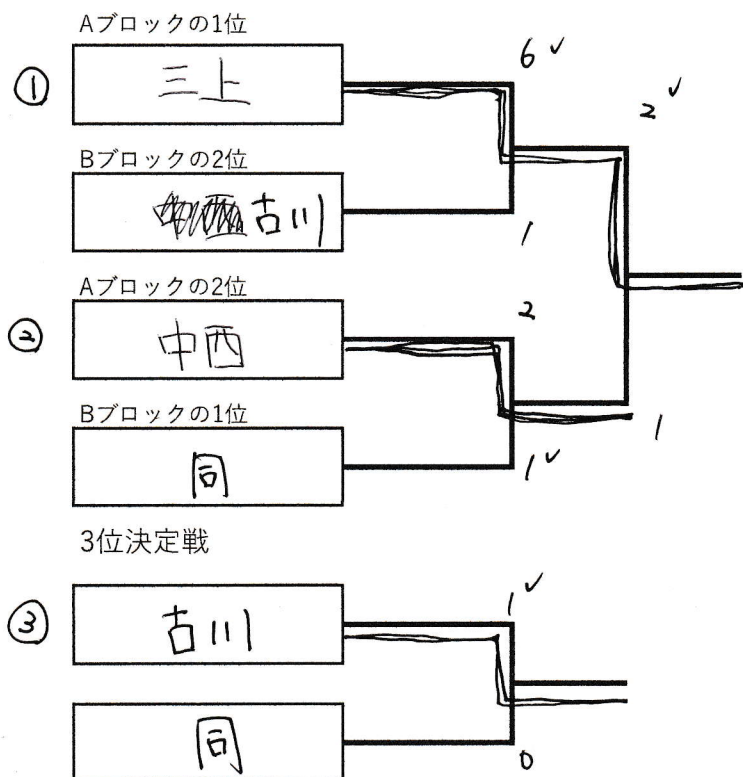

小学4年女子 組手

記録用

※結果を記入後、本部席へ提出

予選リーグ

- 各リーグ2名の勝者が決勝トーナメントに出場できる。
- 1分フルタイム。競技時間内に6ポイント先取ならびに競技終了時、得点の多い選手を勝ちとする。
- 連戦となる場合は、1分（帯の色が変わる場合は+1分）インターバル
- いずれの試合も同点の場合は、先取した競技者が勝者となる。また、先取なしで同点の場合は判定とする。
- 最終順位付けの際、勝ち数が同数の場合、総ポイントの多い選手の勝ちとする。

Aブロック				1 増元	2 安岡	3 遠山	4 行天	順位	赤	青
1	増元 柑奈	(協会高松)			① X 0-6	③ X 0-6	⑤	3	① 増元	- 安岡
① 2	安岡 蘭乃愛	(日新館仏生山)	6-0			⑥ 4-1	④	1	② 遠山	- 行天
② 3	遠山 はる	(和道会豊浜)	6-0	X 1-4			②	2	③ 増元	- 遠山
kk 4	行天 愛結	(和道会大野原)	-	-	-				④ 安岡	- 行天
									⑤ 増元	- 行天
									⑥ 安岡	- 遠山

Bブロック				5 清水	6 河津	7 岩松	順位	赤	青
5	清水 琴羽	(創真道)			① X 0-6	③ X 0-6	3	① 清水	- 河津
6	河津 晴夏	(佐藤道場)	6-0			② 1-6	2	② 河津	- 岩松
③ 7	岩松 ひより	(日新館仏生山)	6-0	6-1			1	③ 清水	- 岩松

決勝トーナメント

- 1分30秒フルタイム。競技時間内に6ポイント差ならびに競技終了時、得点の多い選手を勝ちとする。

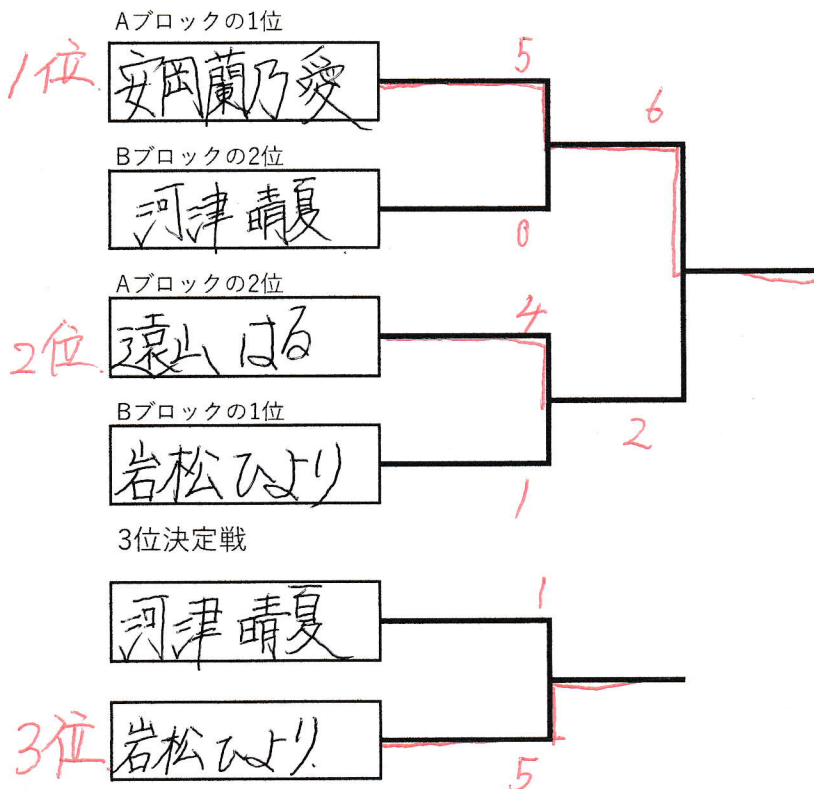

小学5年男子 組手

記録用

※結果を記入後、本部席へ提出

予選リーグ

- 各リーグ2名の勝者が決勝トーナメントに出場できる。
- 1分フルタイム。競技時間内に6ポイント先取ならびに競技終了時、得点の多い選手を勝ちとする。
- 連戦となる場合は、1分（帯の色が変わる場合は+1分）インターバル
- いずれの試合も同点の場合は、先取した競技者が勝者となる。また、先取なしで同点の場合は判定とする。
- 最終順位付けの際、勝ち数が同数の場合、総ポイントの多い選手の勝ちとする。

Aブロック			1 加藤	2 舟越	3 廣瀬	4 藤田	順位
1	加藤 創士 (和道会西讃)			① X 1-5	③ X 3-5	⑤ X 2-6	4
③	2 舟越 隆毅 (協会高松)	5-1			⑥ X 0-2	④ 〇 1-0	②
②	3 廣瀬 鵬月 (和道会大川)	5-3	2-0			② 〇 5-2	①
4	4 藤田 蓮央 (佐藤道場)	6-2	0-1	X 2-5			3

赤	青
① 加藤 1-5	舟越
② 廣瀬 5-2	藤田
③ 加藤 3-5	廣瀬
④ 舟越 1-0	藤田
⑤ 加藤 2-6	藤田
⑥ 舟越 -	廣瀬

Bブロック			5 曾我部	6 岩田	7 河本	8 中井	順位
5	曾我部大志 (錬成館)			① X 0-6	③	⑤	②
①	6 岩田 龍星 (和道会大野原)	6-0			⑥	④	①
KK	7 河本 惇利 (協会高松)	-	-			②	
KK	8 中井 寿幸 (協会さぬき)	-	-	-			

赤	青
① 曾我部 0-6	岩田
② 河本 -	中井
③ 曾我部 -	河本
④ 岩田 -	中井
⑤ 曾我部 -	中井
⑥ 岩田 -	河本

決勝トーナメント

- 1分30秒フルタイム。競技時間内に6ポイント差ならびに競技終了時、得点の多い選手を勝ちとする。

Aブロックの1位

廣瀬

Bブロックの2位

曾我部

Aブロックの2位

舟越

Bブロックの1位

岩田

3位決定戦

曾我部

舟越

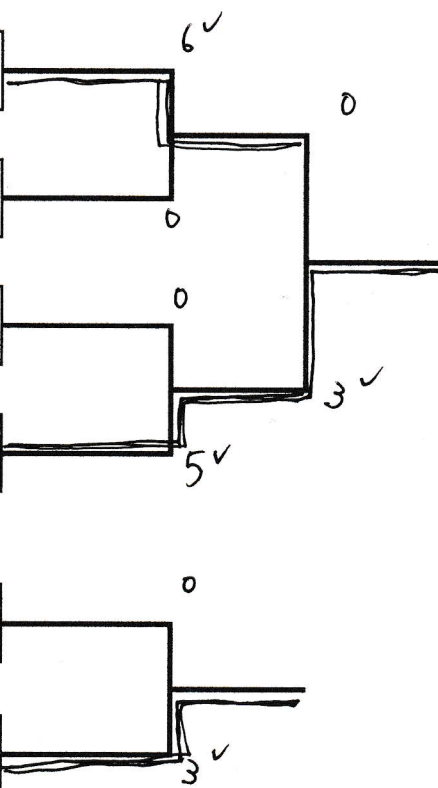

小学5年女子 組手

記録用

※結果を記入後、本部席へ提出

👑 決勝リーグ

- ・ 1分30秒フルタイム。競技時間内に6ポイント差ならびに競技終了時、得点の多い選手を勝ちとする。
- ・ 連戦となる場合は、1分30秒（帯の色が変わる場合は+1分30秒）インターバル
- ・ いずれの試合も同点の場合は、先取した競技者が勝者となる。また、先取なしで同点の場合は判定とする。
- ・ 最終順位付けの際、勝ち数が同数の場合、総ポイントの多い選手の勝ちとする。

Aブロック		1 林	2 大西	3 増田	4 星野	5 藤田	順位
③	1 林 嘉媛 (協会高松)		① 〇 2-0	⑥ 〇 0-8	⑨ 〇 6-0	③ X 0-6	3
	2 大西 望結 (佐藤道場)	X 0-2		④ X 0-5	⑦ X 2-6	⑩ X 0-6	5
②	3 増田 彩芽 (日新館綾川)	〇 8-0	〇 5-0		② 〇 4-3	⑧ X 0-6	2
	4 星野 陽夏乃 (日新館本部)	X 0-6	〇 6-2	X 3-4		⑤ X 0-6	4
①	5 藤田 紗希 (日新館仏生山)	〇 6-0	〇 6-0	〇 6-0	〇 6-0		1

	赤	青
①	林	- 大西
②	増田	- 星野
③	林	- 藤田
④	大西	- 増田
⑤	星野	- 藤田
⑥	林	- 増田
⑦	大西	- 星野
⑧	増田	- 藤田
⑨	林	- 星野
⑩	大西	- 藤田

小学6年男子 組手

記録用

※結果を記入後、本部席へ提出

👑 決勝リーグ

- ・ 1分30秒フルタイム。競技時間内に6ポイント差ならびに競技終了時、得点の多い選手を勝ちとする。
- ・ 連戦となる場合は、1分30秒（帯の色が変わる場合は+1分30秒）インターバル
- ・ いずれの試合も同点の場合は、先取した競技者が勝者となる。また、先取なしで同点の場合は判定とする。
- ・ 最終順位付けの際、勝ち数が同数の場合、総ポイントの多い選手の勝ちとする。

Aブロック			1 今井	2 久保	3 中村	4 西村	5 香川	順位
②	1	今井 祭士 (創真道)		① ✓ 9-2	⑥ 0 - KK	⑨ ✓ 6-0	③ X 2-8✓	2
	2	久保 快人 (義照館川島)	X 2-9✓		④ 0 - KK	⑦ X 2-4✓	⑩ X 1-7	4
	3	中村 頼智 (協会さぬき)	X KK -	X KK -		② X KK	⑧ X KK	5
③	4	西村 太陽 (糸東会多聞塾)	X 0-6✓	✓ 0-2	0 - KK		⑤ X 0-6✓	3
①	5	香川 柊音 (錬成館)	✓ 0-8	✓ 0-9	0 - KK	✓ 0-6		1

赤

青

①	今井	9 - 2	久保
②	中村	KK -	西村
③	今井	2 - 8	香川
④	久保	- KK	中村
⑤	西村	0 - 6	香川
⑥	今井	- KK	中村
⑦	久保	2 - 4	西村
⑧	中村	KK -	香川
⑨	今井	6 - 0	西村
⑩	久保	1 - 7	香川

小学6年女子 組手

記録用

※結果を記入後、本部席へ提出

👑 決勝リーグ

- ・ 1分30秒フルタイム。競技時間内に6ポイント差ならびに競技終了時、得点の多い選手を勝ちとする。
- ・ 連戦となる場合は、1分30秒（帯の色が変わる場合は+1分30秒）インターバル
- ・ いずれの試合も同点の場合は、先取した競技者が勝者となる。また、先取なしで同点の場合は判定とする。
- ・ 最終順位付けの際、勝ち数が同数の場合、総ポイントの多い選手の勝ちとする。

Aブロック		1 喜井	2 宮川	3 佐藤	4 多田	5 土居	6 岸岡	順位
1	喜井 更紗 (佐藤道場)		① X 5-6	④ X 0-6	⑦ X 3-9	⑩ X 0-6	⑮ X 0-6	6
2	宮川 一生礼 (佐藤道場)	0 6-5		⑪ X 0-2	⑭ X 2-4	⑧ X 0-6	⑥ X 0-7	5
3	佐藤 凜果 ② (修交会三豊)	0 6-0	0 2-0		② 0 9-3	⑬ 0 4-3	⑨ X 1-2	2
4	多田 阿胡 (日新館仏生山)	0 9-3	0 4-2	X 3-7		⑤ X 9-10	⑫ X 0-6	4
5	土居 妃茉莉 ③ (日新館仏生山)	0 6-0	0 6-0	X 3-4	0 10-9		③ X 4-10	3
6	岸岡 花音 ① (和道会西讃)	0 6-0	0 9-0	0 2-1	0 6-0	0 10-4		1

赤 青

①	喜井	5 ^v -6	宮川
②	佐藤	7 ^v -3	多田
③	土居	4-10 ^v	岸岡
④	喜井	0-6 ^v	佐藤
⑤	多田	9-10 ^v	土居
⑥	宮川	0-7 ^v	岸岡
⑦	喜井	3-9 ^v	多田
⑧	宮川	0-6 ^v	土居
⑨	佐藤	1-2 ^v	岸岡
⑩	喜井	0-5 ^v	土居
⑪	宮川	0-2 ^v	佐藤
⑫	多田	0-6 ^v	岸岡
⑬	佐藤	4-3 ^v	土居
⑭	宮川	4-2 ^v	多田
⑮	喜井	0-6 ^v	岸岡

中学生男子 組手

記録用

※結果を記入後、本部席へ提出

決勝リーグ

- ・ 1分30秒フルタイム。競技時間内に6ポイント差ならびに競技終了時、得点の多い選手を勝ちとする。
- ・ 連戦となる場合は、1分30秒（帯の色が変わる場合は+1分30秒）インターバル
- ・ いずれの試合も同点の場合は、先取した競技者が勝者となる。また、先取なしで同点の場合は判定とする。
- ・ 最終順位付けの際、勝ち数が同数の場合、総ポイントの多い選手の勝ちとする。

Aブロック

	1 熊野	2 福田	3 北川	4 北山	5 三田	6 津村	順位
① 1 熊野 結陽 (創真道)		① ○ 6-4	④	⑦ ○ 6-0	⑩ ○ 3-0	⑮ ○ 6-0	1
② 2 福田 太陽 (佐藤道場)	X 4-6		⑪	⑭ ○ 6-0	⑧ ○ 7-0	⑥ ○ 8-0	2
KK 3 北川 凌成 (糸東会多聞塾)				②	⑬	⑨	
4 北山 慶一 (創真道)	X 0-6	X 0-6			⑤ X 0-6	⑫ X 0-1	5
③ 5 三田 咲哉 (佐藤道場)	X 0-3	X 0-7		○ 6-0		③ ○ 2-0	3
6 津村 心 (修交会義照館)	X 0-6	X 0-8		○ 1-0	X 0-2		4

赤

青

①	熊野	6-4	福田
②	北川		北山
③	三田	2-0	津村
④	熊野	-	北川
⑤	北山	0-6	三田
⑥	福田	8-0	津村
⑦	熊野	6-0	北山
⑧	福田	7-0	三田
⑨	北川	-	津村
⑩	熊野	3-0	三田
⑪	福田	-	北川
⑫	北山	0-1	津村
⑬	北川	-	三田
⑭	福田	-	北山
⑮	熊野	-	津村

小学5年女子 形

記録用

※結果を記入後、本部席へ提出

- ・全てフラッグ制とし2名ずつ演武する。メダルマッチ(決勝戦・3位決定戦)のみ1名での演武とする。
- ・各戦の敗者は敗者復活トーナメントへ進む
- ・メダルマッチ(決勝戦・3位決定戦)以外は基本形及び第1・第2指定形、自由形から選択し、繰り返し使用して良いものとする。
- ・メダルマッチ(決勝戦・3位決定戦)のみそれまでに使用していない形を選択すること

👑 勝ち上がりトーナメント

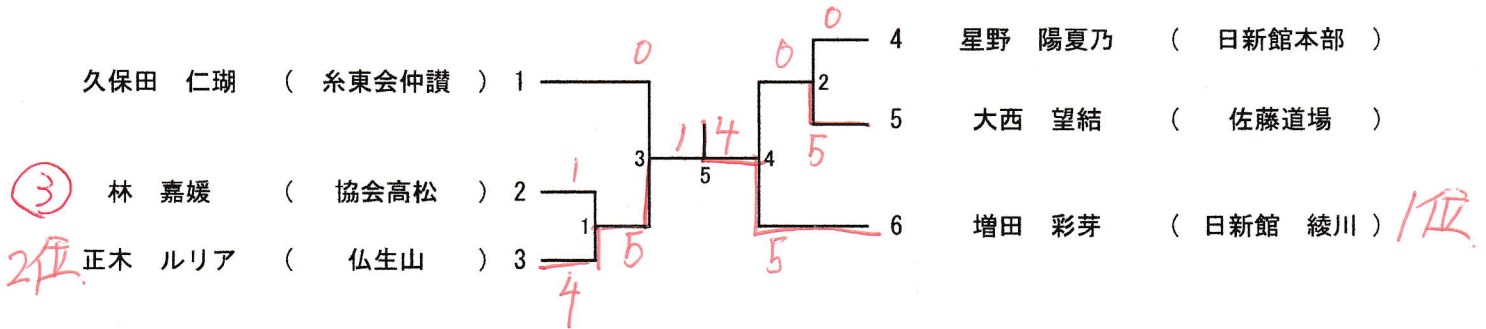

👑 敗者復活トーナメント

4の敗者

大西望結

1の敗者

林嘉媛

2の敗者

星野陽夏乃

3の敗者

久保田仁瑚

3位

林嘉媛

小学6年男子 形

記録用

※結果を記入後、本部席へ提出

- ・全てフラッグ制とし2名ずつ演武する。メダルマッチ(決勝戦・3位決定戦)のみ1名での演武とする。
- ・各戦の敗者は敗者復活トーナメントへ進む
- ・メダルマッチ(決勝戦・3位決定戦)以外は基本形及び第1・第2指定形、自由形から選択し、繰り返し使用して良いものとする。
- ・メダルマッチ(決勝戦・3位決定戦)のみそれまでに使用していない形を選択すること

👑 勝ち上がりトーナメント

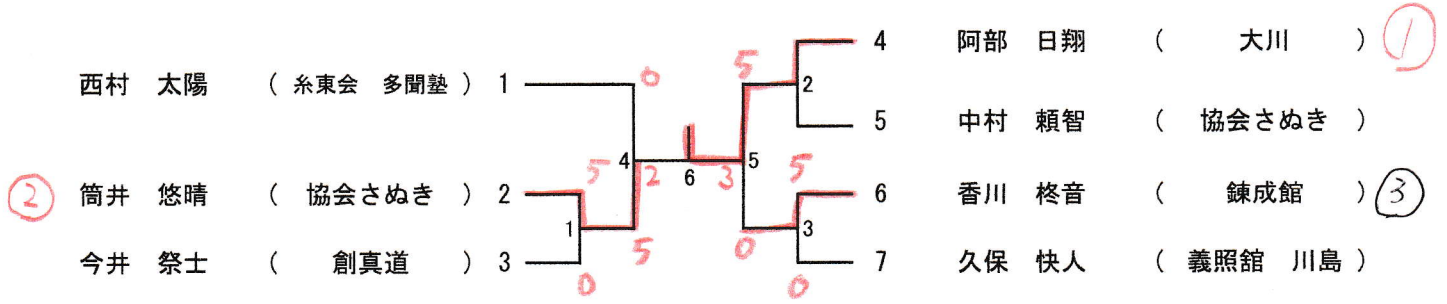

👑 敗者復活トーナメント

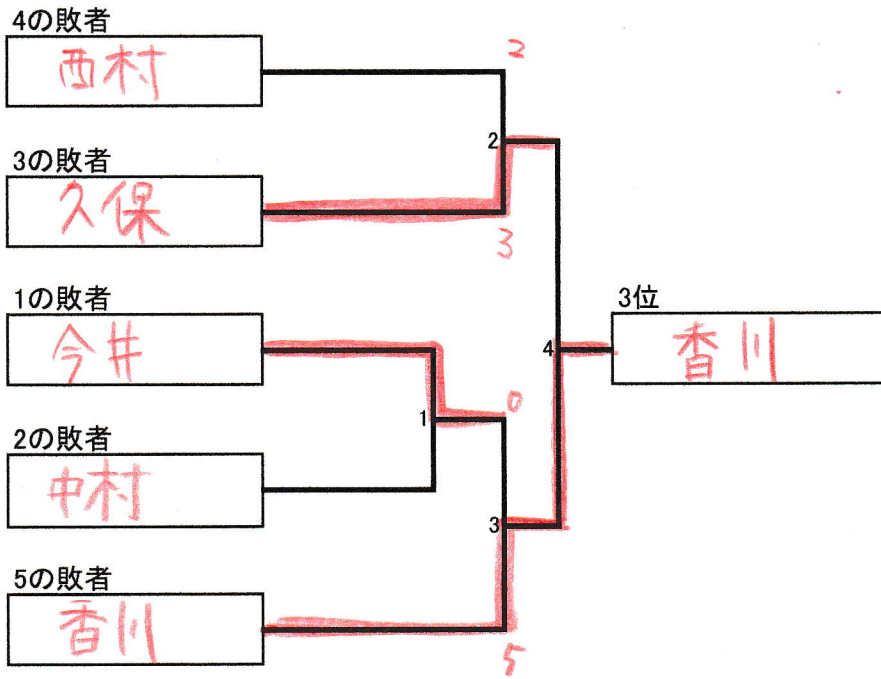

小学6年女子 形

記録用

※結果を記入後、本部席へ提出

- ・全てフラッグ制とし2名ずつ演武する。メダルマッチ(決勝戦・3位決定戦)のみ1名での演武とする。
- ・各戦の敗者は敗者復活トーナメントへ進む
- ・メダルマッチ(決勝戦・3位決定戦)以外は基本形及び第1・第2指定形、自由形から選択し、繰り返し使用して良いものとする。
- ・メダルマッチ(決勝戦・3位決定戦)のみそれまでに使用していない形を選択すること

👑 勝ち上がりトーナメント

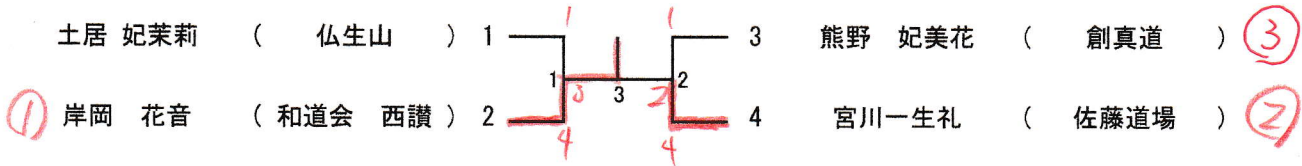

👑 敗者復活トーナメント

1の敗者

土居

2の敗者

熊野

3位

熊野

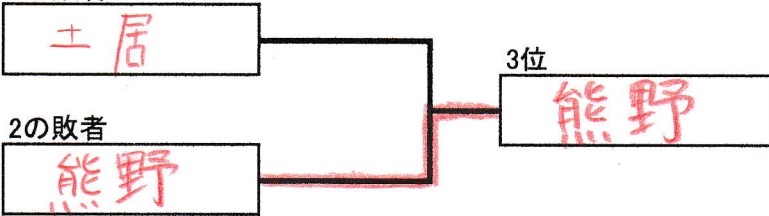

中学男女 形

記録用

※結果を記入後、本部席へ提出

- ・全てフラッグ制とし2名ずつ演武する。メダルマッチ(決勝戦・3位決定戦)のみ1名での演武とする。
- ・各戦の敗者は敗者復活トーナメントへ進む
- ・メダルマッチ(決勝戦・3位決定戦)以外は基本形及び第1・第2指定形、自由形から選択し、繰り返し使用して良いものとする。
- ・メダルマッチ(決勝戦・3位決定戦)のみそれまでに使用していない形を選択すること

🏆 勝ち上がりトーナメント

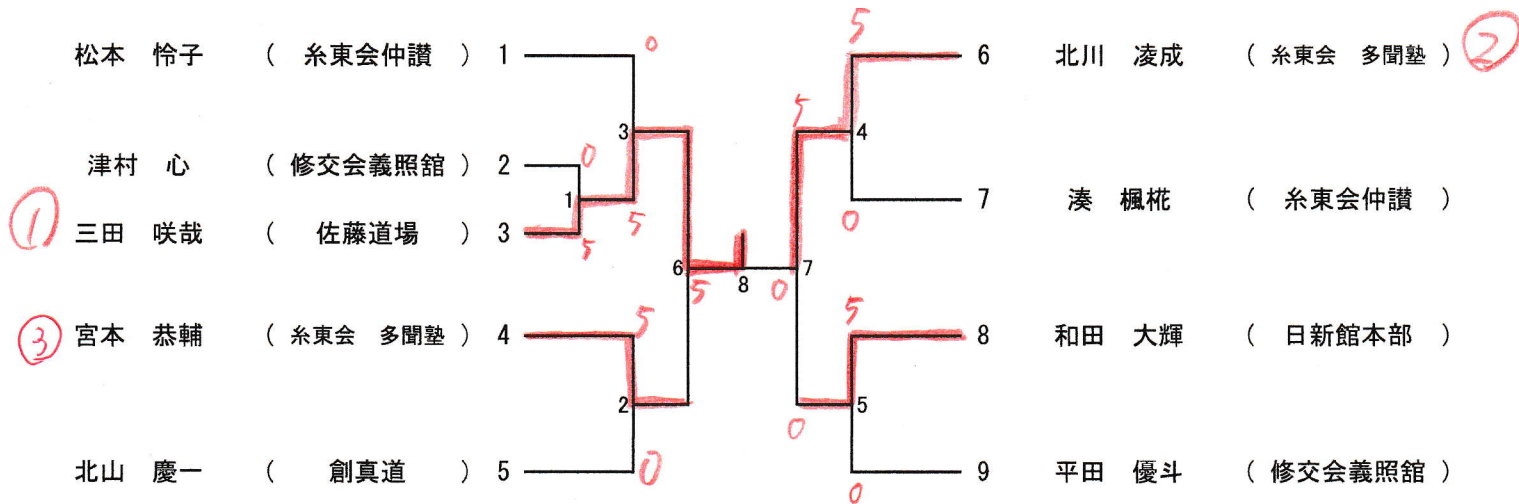

🏆 敗者復活トーナメント

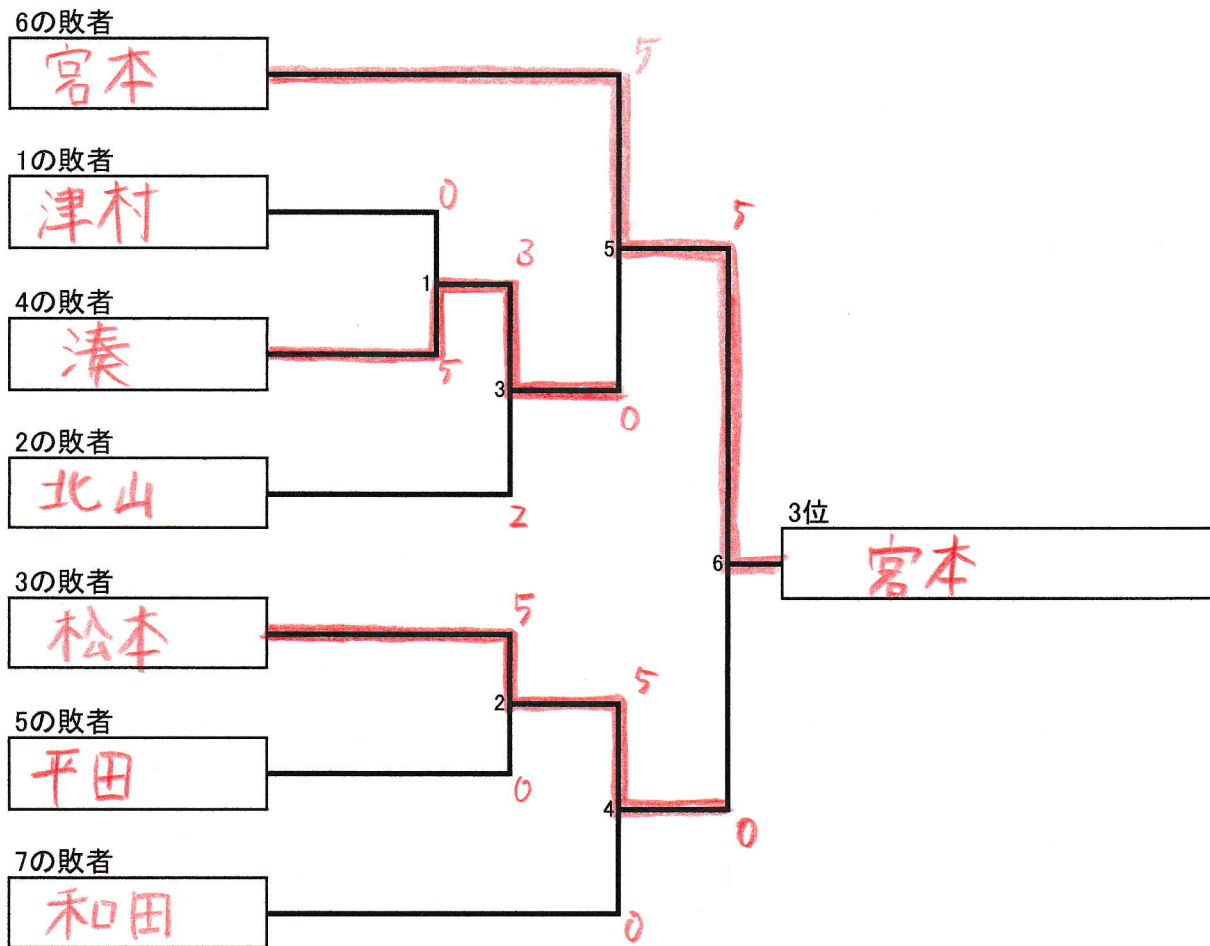

幼年男女 組手

記録用

※結果を記入後、本部席へ提出

予選リーグ

- 各リーグ2名の勝者が決勝トーナメントに出場できる。
- 1分フルタイム。競技時間内に6ポイント先取ならびに競技終了時、得点の多い選手を勝ちとする。
- 連戦となる場合は、1分（帯の色が変わる場合は+1分）インターバル
- いずれの試合も同点の場合は、先取した競技者が勝者となる。また、先取なしで同点の場合は判定とする。
- 最終順位付けの際、勝ち数が同数の場合、総ポイントの多い選手の勝ちとする。

Aブロック			1 増田	2 三上	3 安部	4 高原	順位	赤	青
1	増田 千隼	(日新館綾川)		① 5-0	③ X 0-6	⑤ X X-5	3	① 増田	- 三上
2	三上 遥也	(協会さぬぎ)	1 X-5		⑥ X 0-4	④ X 0-6	4	② 安部	- 高原
3	安部 弘章	(和道会大川)	6 0-0	4 0-0		② 4-1	1	③ 増田	- 安部
4	高原 くるみ	(和道会豊浜)	7 0-0	6 0-0	1 X-4		2	④ 三上	- 高原
								⑤ 増田	- 高原
								⑥ 三上	- 安部

Bブロック			5 今井	6 加藤	7 土居	順位	赤	青
5	今井 叶笑	(創真道)		① X 5-5	② 0-KK	2	① 今井	- 加藤
6	加藤 夢大	(日新館綾川)	5 0-5		③ 0-KK	1	② 今井	- 土居
7	土居 花蓮 ^{KK}	(日新館仏生山)	X KK-	X KK-		3	③ 加藤	- 土居

決勝トーナメント

- 1分30秒フルタイム。競技時間内に6ポイント差ならびに競技終了時、得点の多い選手を勝ちとする。

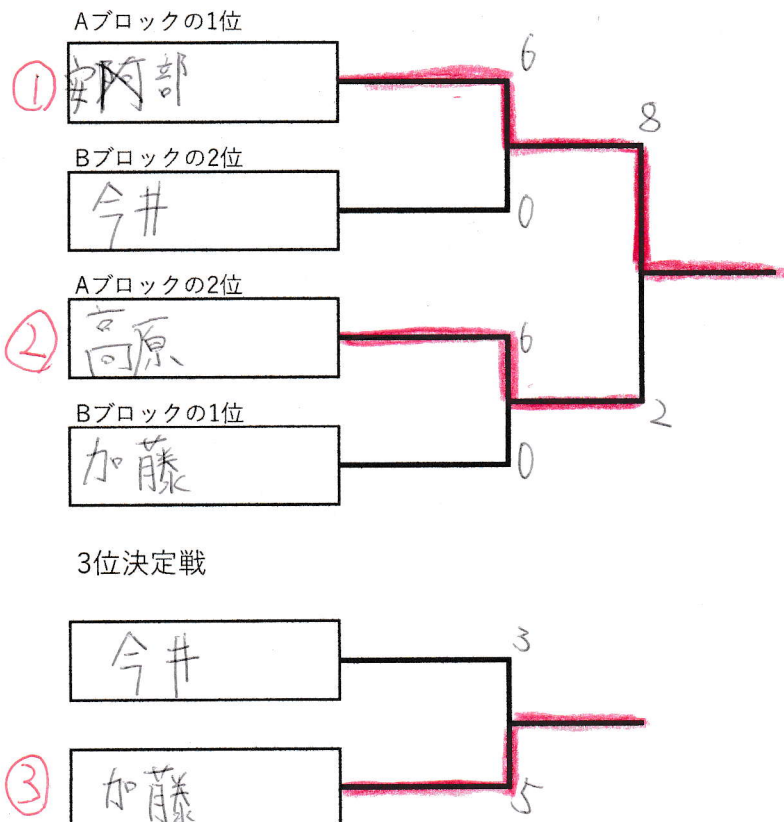

小学1年男女 組手

記録用

※結果を記入後、本部席へ提出

👑 決勝リーグ

- ・ 1分30秒フルタイム。競技時間内に6ポイント差ならびに競技終了時、得点の多い選手を勝ちとする。
- ・ 連戦となる場合は、1分30秒（帯の色が変わる場合は+1分30秒）インターバル
- ・ いずれの試合も同点の場合は、先取した競技者が勝者となる。また、先取なしで同点の場合は判定とする。
- ・ 最終順位付けの際、勝ち数が同数の場合、総ポイントの多い選手の勝ちとする。

Aブロック			1河野	2北山	3木田	4星野	順位
②	1	河野 遥人 (和道会大川)		① 0-8	③ X 5-9	⑤ 0 5-2	2
	2	北山 千尋 (創真道)	X 0-8		⑥ X 0-6	④ X 0-3	4
①	3	木田 結理奈 (糸東会多聞塾)	0 9-5	0 6-0		② 0 7-0	1
③	4	星野 夏絃 (日新館仏生山)	X 2-5	0 3-0	X 0-7		3

赤

青

① 河野 - 北山

② 木田 - 星野

③ 河野 - 木田

④ 北山 - 星野

⑤ 河野 - 星野

⑥ 北山 - 木田

小学2年男女 組手

記録用

※結果を記入後、本部席へ提出

予選リーグ

- ・ 各リーグ2名の勝者が決勝トーナメントに出場できる。全ブロック順位確定後、本部席にてトーナメントのくじを引く
- ・ 1分フルタイム。競技時間内に6ポイント先取ならびに競技終了時、得点の多い選手を勝ちとする。
- ・ 連戦となる場合は、1分（帯の色が変わる場合は+1分）インターバル
- ・ いずれの試合も同点の場合は、先取した競技者が勝者となる。また、先取なしで同点の場合は判定とする。
- ・ 最終順位付けの際、勝ち数が同数の場合、総ポイントの多い選手の勝ちとする。

Aブロック	1 久保田	2 三上	3 高橋	4 今井	5 毛利	順位	赤	青
1 久保田 涼介 (糸東会多聞塾)		① X 1-4	⑥ X 3-8	⑨ 0 4-2	③ 0 7-0	3	① 久保田-	三上
② 2 三上 倫太郎 (協会さぬぎ)	4-1		④ X 2-32	⑦ 0 2-1	⑩ 0 5-0	1	② 高橋-	今井
① 3 高橋 昇生 (和道会西讃)	X 0-3	2 X 8-3		② 0 6-0	⑧ 0 8-3	2	③ 久保田-	毛利
4 今井 玲士 (創真道)	2 X 6-4	X 1-2	0-6		⑤ 0 7-1	4	④ 三上-	高橋
5 毛利 朱音 (日新館綾川)	0 X 1-7	X 7-5	0-7	1-7		5	⑤ 今井-	毛利
							⑥ 久保田-	高橋
							⑦ 三上-	今井
							⑧ 高橋-	毛利
							⑨ 久保田-	今井
							⑩ 三上-	毛利

Bブロック	6 久本	7 林	8 佐久間	9 丸尾	10 東上	順位	赤	青
6 久本 浩太郎 (創真道)		① X 3-4	⑥ X 0-7	⑨ X 0-6	③ 0 2-1	4	① 久本-	林
7 林 嘉奕 (協会高松)	4-3		④ X 2-7	⑦ X 0-0定	⑩ 0 1-0	3	② 佐久間-	丸尾
③ 8 佐久間 柚妃 (和道会豊浜)	7-0	7-2		② 0 6-0	⑧ 0 4-1	1	③ 久本-	東上
9 丸尾 美月 (錬成館)	6-0	0-0判	X 0-6		⑤ 0 6-0	2	④ 林-	佐久間
10 東上 暁士 (糸東会多聞塾)	1-2	0-1	1-4	0-6		5	⑤ 丸尾-	東上
							⑥ 久本-	佐久間
							⑦ 林-	丸尾
							⑧ 佐久間-	東上
							⑨ 久本-	丸尾
							⑩ 林-	東上

決勝トーナメント

- ・ 1分30秒フルタイム。競技時間内に6ポイント差ならびに競技終了時、得点の多い選手を勝ちとする。

Aブロックの1位

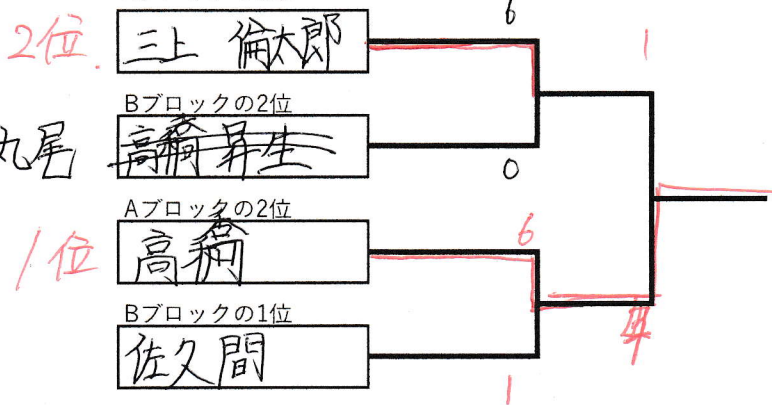

3位決定戦

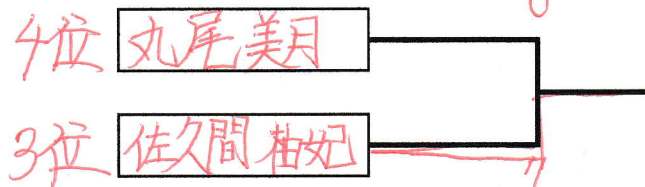

小学3年男子 組手

記録用

※結果を記入後、本部席へ提出

👑 決勝リーグ

- ・ 1分30秒フルタイム。競技時間内に6ポイント差ならびに競技終了時、得点の多い選手を勝ちとする。
- ・ 連戦となる場合は、1分30秒（帯の色が変わる場合は+1分30秒）インターバル
- ・ いずれの試合も同点の場合は、先取した競技者が勝者となる。また、先取なしで同点の場合は判定とする。
- ・ 最終順位付けの際、勝ち数が同数の場合、総ポイントの多い選手の勝ちとする。

Aブロック			1 松浦	2 増元	3 木田	4 福井	5 村山	6 小野	順位
①	1	松浦 玄 (協会さぬぎ)		① 0 6-0	④ 0 5-1	⑦ 0 6-0	⑩ 0 6-0	⑮ 0 5-0	1
②	2	増元 咲久 (協会高松)	X 0-6		⑪ 0 4-1	⑭ 0 5-0	⑧ 0 4-2	⑥ X 2-2	2
③	3	木田 悠盛 (糸東会多聞塾)	X 1-5	X 1-4		② 0 3-0	⑬ 0 6-0	⑨ 0 2-1	3
	4	福井 清海 (錬成館)	X 0-6	X 0-5	X 0-3		⑤ 0 3-1	⑫ 0 6-3	4
	5	村山 立樹 (錬成館)	X 0-6	X 2-4	X 0-6	X 1-3		③ 0 4-1	5
	6	小野 陽和太 (和道会豊浜)	X 0-5	0 2-2	X 1-2	X 3-6	X 1-4		6

	赤	青
①	松浦 6 - 0	増元
②	木田 3 - 0	福井
③	村山 4 - 1	小野
④	松浦 5 - 1	木田
⑤	福井 3 - 1	村山
⑥	増元 2 - 2	小野
⑦	松浦 6 - 0	福井
⑧	増元 4 - 2	村山
⑨	木田 2 - 1	小野
⑩	松浦 6 - 0	村山
⑪	増元 4 - 1	木田
⑫	福井 6 - 3	小野
⑬	木田 6 - 0	村山
⑭	増元 5 - 0	福井
⑮	松浦 5 - 0	小野

小学3年女子 組手

記録用

※結果を記入後、本部席へ提出

👑 決勝リーグ

- ・ 1分30秒フルタイム。競技時間内に6ポイント差ならびに競技終了時、得点の多い選手を勝ちとする。
- ・ 連戦となる場合は、1分30秒（帯の色が変わる場合は+1分30秒）インターバル
- ・ いずれの試合も同点の場合は、先取した競技者が勝者となる。また、先取なしで同点の場合は判定とする。
- ・ 最終順位付けの際、勝ち数が同数の場合、総ポイントの多い選手の勝ちとする。

Aブロック			1	2	3	4	5	順位
③	1	高野 美羅 (創真道)		① X 1-2	⑥ X 0-1	⑨	③ O 2-0	3
②	2	筒井 美結 (協会高松)	O 2-1		④ O 1-0	⑦	⑩ X 0-0 (1-3)	2
①	3	増田 明依 (日新館綾川)	O 1-0	X 0-1		②	⑧ O 2-0	1
KK	4	サマコ ノゾミ (日新館綾川)					⑤	
	5	丸尾 咲月 (錬成館)	X 0-2	O 0-0 (3-1)	X 0-2			4

再試合

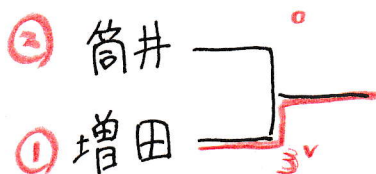

	赤	青
①	高野 1-2	筒井
②	増田 -	サマコ
③	高野 2-0	丸尾
④	筒井 1-0	増田
⑤	サマコ -	丸尾
⑥	高野 0-1	増田
⑦	筒井 -	サマコ
⑧	増田 2-0	丸尾
⑨	高野 -	サマコ
⑩	筒井 0-0 (1-3)	丸尾

小学4年男子 組手

記録用

※結果を記入後、本部席へ提出

予選リーグ

- 各リーグ2名の勝者が決勝トーナメントに出場できる。
- 1分フルタイム。競技時間内に6ポイント先取ならびに競技終了時、得点の多い選手を勝ちとす
- 連戦となる場合は、1分（帯の色が変わる場合は+1分）インターバル
- いずれの試合も同点の場合は、先取した競技者が勝者となる。また、先取なしで同点の場合は判
- 最終順位付けの際、勝ち数が同数の場合、総ポイントの多い選手の勝ちとする。

Aブロック		1 三上	2 林	3 多田圭	4 富加見	5 中西	順位	赤	青
①	1 三上 聡介 (協会さぬき)		① 〇-0	⑥ 〇-0	⑨ 〇-2✓	③ 〇-2	①	① 三上 〇-0 林	
	2 林 秀馬 (協会高松)	X-6✓		④ 〇-0	⑦ 〇-1	⑩ X-4✓	3	② 多田 〇-4 富加見	
	3 多田 圭吾 (創真道)	X-4✓	X-1✓		② X-4✓	⑧ X-4✓	5	③ 林 〇-2 中西	
	4 富加見 晴 (協会さぬき)	✓X-3	1-3✓	✓4-0		⑤ X-5✓	4	④ 三上 〇-0 多田	
②	5 中西 悠仁 (和道会西讃)	X-2✓	✓4-0	✓4-0	✓5-0		②	⑤ 富加見 〇-5 中西	

Bブロック		5 鎌田	6 同	7 多田旭	8 古川	順位	赤	青
	5 鎌田 桔平 (協会さぬき)		① X-2✓	③ X-3✓	⑤ X-3✓	4	① 鎌田 〇-2 同	
	6 同 沢宇 (糸東会多聞塾)	✓2-0		⑥ 〇-0	④ 〇-0	①	② 多田 2-2✓ 古川	
	7 多田 旭陽 (協会さぬき)	✓3-0	X-0	(4-0)	(3-0)	3	③ 鎌田 〇-3 多田	
③	8 古川 創太 (日新館綾川)	✓3-0	X-0 (1-3)	✓2-2		②	④ 同 (3-0) 古川	

決勝トーナメント

- 1分30秒フルタイム。競技時間内に6ポイント差ならびに競技終了時、得点の多い選手を勝ちとす

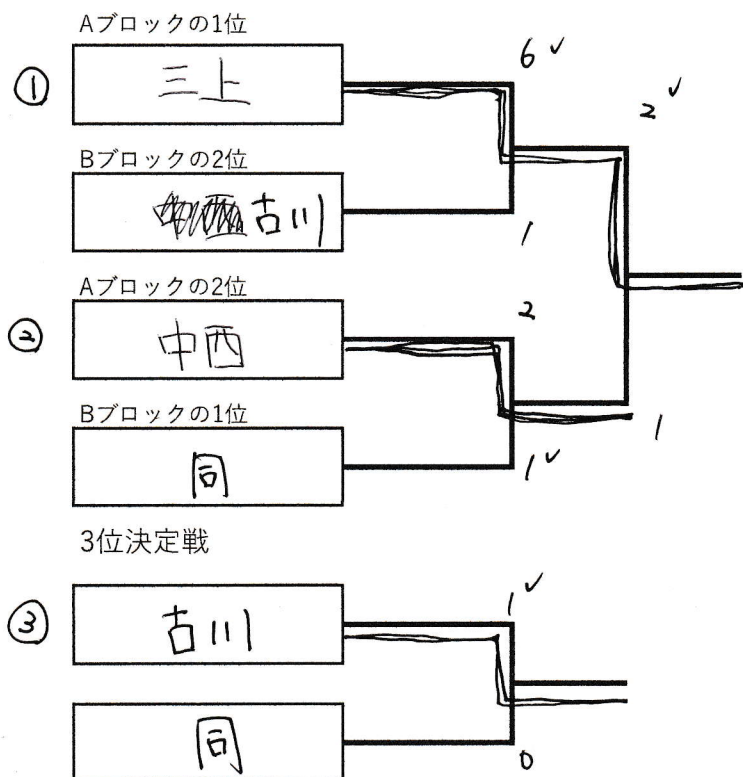

小学4年女子 組手

記録用

※結果を記入後、本部席へ提出

予選リーグ

- 各リーグ2名の勝者が決勝トーナメントに出場できる。
- 1分フルタイム。競技時間内に6ポイント先取ならびに競技終了時、得点の多い選手を勝ちとする。
- 連戦となる場合は、1分（帯の色が変わる場合は+1分）インターバル
- いずれの試合も同点の場合は、先取した競技者が勝者となる。また、先取なしで同点の場合は判定とする。
- 最終順位付けの際、勝ち数が同数の場合、総ポイントの多い選手の勝ちとする。

Aブロック				1 増元	2 安岡	3 遠山	4 行天	順位	赤	青
1	増元 柑奈	(協会高松)			① X 0-6	③ X 0-6	⑤	3	① 増元	- 安岡
① 2	安岡 蘭乃愛	(日新館仏生山)	6-0			⑥ 4-1	④	1	② 遠山	- 行天
② 3	遠山 はる	(和道会豊浜)	6-0	X 1-4			②	2	③ 増元	- 遠山
kk 4	行天 愛結	(和道会大野原)	-	-	-				④ 安岡	- 行天
									⑤ 増元	- 行天
									⑥ 安岡	- 遠山

Bブロック				5 清水	6 河津	7 岩松	順位	赤	青
5	清水 琴羽	(創真道)			① X 0-6	③ X 0-6	3	① 清水	- 河津
6	河津 晴夏	(佐藤道場)	6-0			② 1-6	2	② 河津	- 岩松
③ 7	岩松 ひより	(日新館仏生山)	6-0	6-1			1	③ 清水	- 岩松

決勝トーナメント

- 1分30秒フルタイム。競技時間内に6ポイント差ならびに競技終了時、得点の多い選手を勝ちとする。

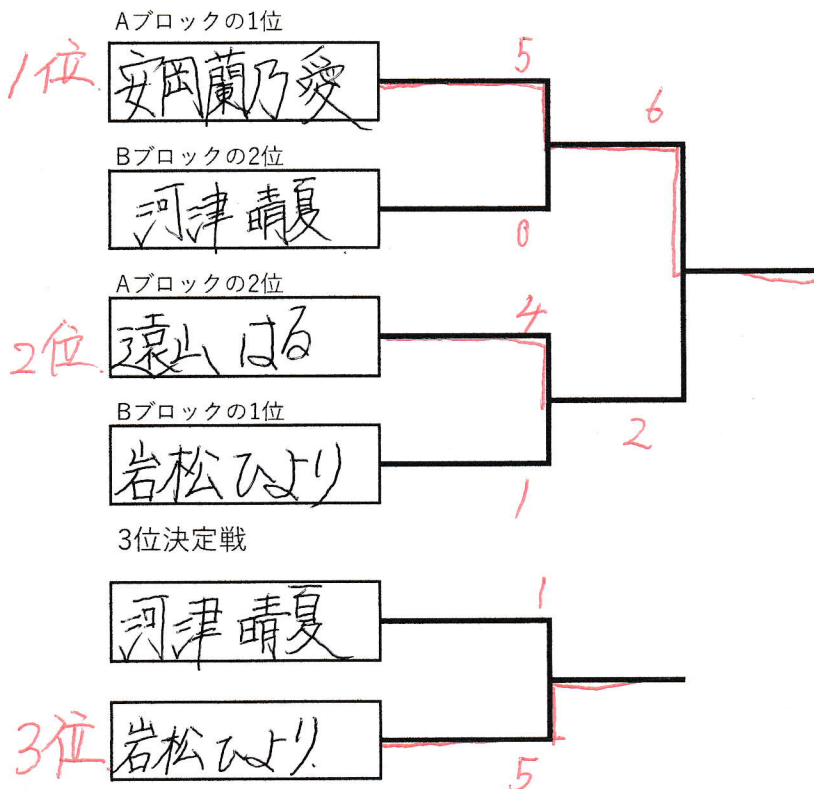

小学5年男子 組手

記録用

※結果を記入後、本部席へ提出

予選リーグ

- 各リーグ2名の勝者が決勝トーナメントに出場できる。
- 1分フルタイム。競技時間内に6ポイント先取ならびに競技終了時、得点の多い選手を勝ちとする。
- 連戦となる場合は、1分（帯の色が変わる場合は+1分）インターバル
- いずれの試合も同点の場合は、先取した競技者が勝者となる。また、先取なしで同点の場合は判定とする。
- 最終順位付けの際、勝ち数が同数の場合、総ポイントの多い選手の勝ちとする。

Aブロック			1 加藤	2 舟越	3 廣瀬	4 藤田	順位
1	加藤 創士 (和道会西讃)			① X 1-5	③ X 3-5	⑤ X 2-6	4
③ 2	舟越 隆毅 (協会高松)	5-1			⑥ X 0-2	④ 〇 1-0	②
② 3	廣瀬 鵬月 (和道会大川)	5-3	2-0			② 〇 5-2	①
4	藤田 蓮央 (佐藤道場)	6-2	0-1	X 2-5			3

赤	青
① 加藤 1-5	舟越
② 廣瀬 5-2	藤田
③ 加藤 3-5	廣瀬
④ 舟越 1-0	藤田
⑤ 加藤 2-6	藤田
⑥ 舟越 -	廣瀬

Bブロック			5 曾我部	6 岩田	7 河本	8 中井	順位
5	曾我部大志 (錬成館)			① X 0-6	③	⑤	②
① 6	岩田 龍星 (和道会大野原)	6-0			⑥	④	①
7	河本 惇利 (協会高松)	-	-			②	
8	中井 寿幸 (協会さぬき)	-	-	-			

赤	青
① 曾我部 0-6	岩田
② 河本 -	中井
③ 曾我部 -	河本
④ 岩田 -	中井
⑤ 曾我部 -	中井
⑥ 岩田 -	河本

決勝トーナメント

- 1分30秒フルタイム。競技時間内に6ポイント差ならびに競技終了時、得点の多い選手を勝ちとする。

Aブロックの1位

廣瀬

Bブロックの2位

曾我部

Aブロックの2位

舟越

Bブロックの1位

岩田

3位決定戦

曾我部

舟越

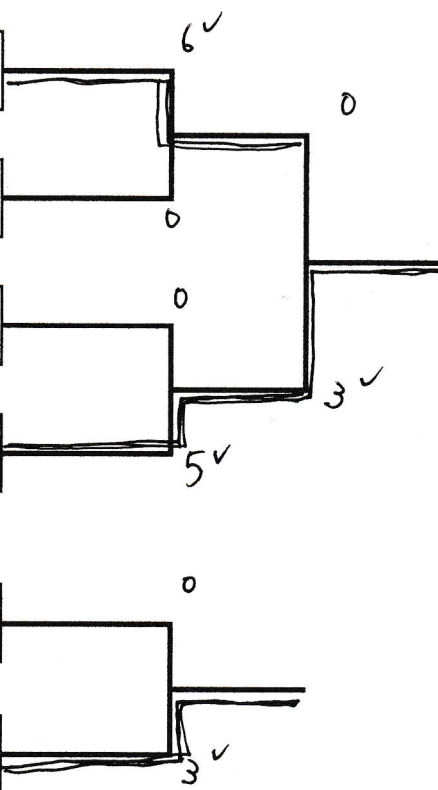

小学5年女子 組手

記録用

※結果を記入後、本部席へ提出

👑 決勝リーグ

- ・ 1分30秒フルタイム。競技時間内に6ポイント差ならびに競技終了時、得点の多い選手を勝ちとする。
- ・ 連戦となる場合は、1分30秒（帯の色が変わる場合は+1分30秒）インターバル
- ・ いずれの試合も同点の場合は、先取した競技者が勝者となる。また、先取なしで同点の場合は判定とする。
- ・ 最終順位付けの際、勝ち数が同数の場合、総ポイントの多い選手の勝ちとする。

Aブロック		1 林	2 大西	3 増田	4 星野	5 藤田	順位
③	1 林 嘉媛 (協会高松)		① 〇 2-0	⑥ 〇 0-8	⑨ 〇 6-0	③ X 0-6	3
	2 大西 望結 (佐藤道場)	X 0-2		④ X 0-5	⑦ X 2-6	⑩ X 0-6	5
②	3 増田 彩芽 (日新館綾川)	〇 8-0	〇 5-0		② 〇 4-3	⑧ X 0-6	2
	4 星野 陽夏乃 (日新館本部)	X 0-6	〇 6-2	X 3-4		⑤ X 0-6	4
①	5 藤田 紗希 (日新館仏生山)	〇 6-0	〇 6-0	〇 6-0	〇 6-0		1

	赤	青
①	林	- 大西
②	増田	- 星野
③	林	- 藤田
④	大西	- 増田
⑤	星野	- 藤田
⑥	林	- 増田
⑦	大西	- 星野
⑧	増田	- 藤田
⑨	林	- 星野
⑩	大西	- 藤田

小学6年男子 組手

記録用

※結果を記入後、本部席へ提出

👑 決勝リーグ

- ・ 1分30秒フルタイム。競技時間内に6ポイント差ならびに競技終了時、得点の多い選手を勝ちとする。
- ・ 連戦となる場合は、1分30秒（帯の色が変わる場合は+1分30秒）インターバル
- ・ いずれの試合も同点の場合は、先取した競技者が勝者となる。また、先取なしで同点の場合は判定とする。
- ・ 最終順位付けの際、勝ち数が同数の場合、総ポイントの多い選手の勝ちとする。

Aブロック		1 今井	2 久保	3 中村	4 西村	5 香川	順位
②	1 今井 祭士 (創真道)		① ✓ 9-2	⑥ 0 - KK	⑨ ✓ 6-0	③ X 2-8✓	2
	2 久保 快人 (義照館川島)	X 2-9✓		④ 0 - KK	⑦ X 2-4✓	⑩ X 1-7	4
	3 中村 頼智 (協会さぬき)	X KK -	X KK -		② X KK	⑧ X KK	5
③	4 西村 太陽 (糸東会多聞塾)	X 0-6✓	✓ 0-2	0 - KK		⑤ X 0-6✓	3
①	5 香川 柊音 (錬成館)	✓ 0-2	✓ 0-1	0 - KK	✓ 6-0		1

赤

青

①	今井	9 - 2	久保
②	中村	KK -	西村
③	今井	2 - 8	香川
④	久保	- KK	中村
⑤	西村	0 - 6	香川
⑥	今井	- KK	中村
⑦	久保	2 - 4	西村
⑧	中村	KK -	香川
⑨	今井	6 - 0	西村
⑩	久保	1 - 7	香川

小学6年女子 組手

記録用

※結果を記入後、本部席へ提出

決勝リーグ

- ・ 1分30秒フルタイム。競技時間内に6ポイント差ならびに競技終了時、得点の多い選手を勝ちとする。
- ・ 連戦となる場合は、1分30秒（帯の色が変わる場合は+1分30秒）インターバル
- ・ いずれの試合も同点の場合は、先取した競技者が勝者となる。また、先取なしで同点の場合は判定とする。
- ・ 最終順位付けの際、勝ち数が同数の場合、総ポイントの多い選手の勝ちとする。

Aブロック		1 喜井	2 宮川	3 佐藤	4 多田	5 土居	6 岸岡	順位
1	喜井 更紗 (佐藤道場)		① X 5-6	④ X 0-6	⑦ X 3-9	⑩ X 0-6	⑮ X 0-6	6
2	宮川 一生礼 (佐藤道場)	0 6-5		⑪ X 0-2	⑭ X 2-4	⑧ X 0-6	⑥ X 0-7	5
3	佐藤 凜果 ② (修交会三豊)	0 6-0	0 2-0		② 0 9-3	⑬ 0 4-3	⑨ X 1-2	2
4	多田 阿胡 (日新館仏生山)	0 9-3	0 4-2	X 3-7		⑤ X 9-10	⑫ X 0-6	4
5	土居 妃茉莉 ③ (日新館仏生山)	0 6-0	0 6-0	X 3-4	0 10-9		③ X 4-10	3
6	岸岡 花音 ① (和道会西讃)	0 6-0	0 9-0	0 2-1	0 6-0	0 10-4		1

	赤	青
①	喜井 5 ^v -6	宮川
②	佐藤 7 ^v -3	多田
③	土居 4-10 ^v	岸岡
④	喜井 0-6 ^v	佐藤
⑤	多田 9-10 ^v	土居
⑥	宮川 0-7 ^v	岸岡
⑦	喜井 3-9 ^v	多田
⑧	宮川 0-6 ^v	土居
⑨	佐藤 1-2 ^v	岸岡
⑩	喜井 0-5 ^v	土居
⑪	宮川 0-2 ^v	佐藤
⑫	多田 0-6 ^v	岸岡
⑬	佐藤 4-3	土居
⑭	宮川 4-2	多田
⑮	喜井 0-6 ^v	岸岡

中学生男子 組手

記録用

※結果を記入後、本部席へ提出

決勝リーグ

- ・ 1分30秒フルタイム。競技時間内に6ポイント差ならびに競技終了時、得点の多い選手を勝ちとする。
- ・ 連戦となる場合は、1分30秒（帯の色が変わる場合は+1分30秒）インターバル
- ・ いずれの試合も同点の場合は、先取した競技者が勝者となる。また、先取なしで同点の場合は判定とする。
- ・ 最終順位付けの際、勝ち数が同数の場合、総ポイントの多い選手の勝ちとする。

Aブロック			1 熊野	2 福田	3 北川	4 北山	5 三田	6 津村	順位
①	1	熊野 結陽 (創真道)		① ○ 6-4	④	⑦ ○ 6-0	⑩ ○ 3-0	⑮ ○ 6-0	1
②	2	福田 太陽 (佐藤道場)	X 4-6		⑪	⑭ ○ 6-0	⑧ ○ 7-0	⑥ ○ 8-0	2
KK	3	北川 凌成 (糸東会多聞塾)				②	⑬	⑨	
	4	北山 慶一 (創真道)	X 0-6	X 0-6			⑤ X 0-6	⑫ X 0-1	5
③	5	三田 咲哉 (佐藤道場)	X 0-3	X 0-7		○ 6-0		③ ○ 2-0	3
	6	津村 心 (修交会義照館)	X 0-6	X 0-8		○ 1-0	X 0-2		4

赤

青

①	熊野	6-4	福田
②	北川		北山
③	三田	2-0	津村
④	熊野	-	北川
⑤	北山	0-6	三田
⑥	福田	8-0	津村
⑦	熊野	6-0	北山
⑧	福田	7-0	三田
⑨	北川	-	津村
⑩	熊野	3-0	三田
⑪	福田	-	北川
⑫	北山	0-1	津村
⑬	北川	-	三田
⑭	福田	-	北山
⑮	熊野	-	津村